

RANGE ROVER SPORT



ABOVE AND BEYOND





LONDRES

Página 2



SAN FRANCISCO

Página 16



ESPECIFICACIONES

Página 28





El nuevo Range Rover Sport eleva la marca a un nuevo nivel. Es el Land Rover más dinámico, ágil y preciso de la historia. La elegancia y fluidez de sus líneas, unidos a su poderosa estampa, reflejan toda la energía y modernidad de un vehículo impaciente por que lo conduzcan. Es un vehículo nacido para que lo conduzcan.



El Range Rover Sport ha sido diseñado por Land Rover en el Reino Unido manteniendo intactas sus legendarias aptitudes todoterreno. Es un vehículo magníficamente proporcionado, con una presencia imponente y contemporánea. El perfil aerodinámico de la carrocería, la mayor distancia entre ejes y el voladizo trasero más corto, contribuyen a crear una estampa que transmite potencia y solidez, mientras que las suaves líneas curvas, los faros más esbeltos y las esquinas esculpidas reflejan la precisión de un diseño inconfundiblemente Land Rover.





RANGE ROVER

SPORT

402 HSW





El nuevo Range Rover Sport ofrece una estampa equilibrada y enérgica. El perfil frontal ascendente y la rejilla, más afilada en las esquinas, le confieren una imagen distintiva y segura en carretera. Las líneas fluidas y elegantes del diseño de la Range Rover Sport transmiten sofisticación sin comprometer el carácter ni las legendarias capacidades de la marca.



El estilo contemporáneo del interior del nuevo Range Rover Sport refleja perfectamente su temperamento deportivo. Los magníficos detalles, las líneas marcadas y elegantes y la pureza de las superficies, se complementan con lujosos acabados suaves al tacto. La estudiada posición de los instrumentos, como el mando CommandShift® 2, sitúa al conductor en el centro neurálgico de la cabina. Los materiales de máxima calidad y la obsesión por los detalles han contribuido a crear un espacio confortable y magníficamente resuelto.







Lo primero que sentirá al ponerse al volante del nuevo Range Rover Sport es que es un vehículo que pide que lo conduzcan. La posición elevada de conducción ofrece una vista incomparable de la carretera. La consola central más elevada y el centro de gravedad rebajado, favorecen aún más la sensación de conexión con la carretera.



El diseño del puesto de conducción es tan preciso que parece esculpido a la medida del conductor. La lista de opciones disponibles incluye, entre otras, asientos de piel regulables eléctricamente en 18 movimientos. El generoso espacio en el habitáculo trasero y la configuración opcional de asientos 5+2 mejoran la versatilidad y el confort, mientras que la amplia selección de acabados disponibles refleja la individualidad y el gusto por la discreción y la elegancia de nuestros clientes.







El interior del nuevo Range Rover Sport incorpora las últimas innovaciones para ofrecerle una experiencia sumamente confortable, gratificante y emocionante. La gama de tecnologías incluye un avanzado sistema de sonido Meridian™, pantallas táctiles traseras con TV vía satélite y digital (SDS) y un techo totalmente panorámico que inunda de luz el habitáculo.





La fuerza sin control no sirve de nada. El nuevo Range Rover Sport incorpora una avanzada carrocería de aluminio y una nueva suspensión delantera y trasera de bajo peso. El sistema Torque Vectoring de distribución de par brinda una respuesta más precisa y controlada incluso en las curvas más cerradas, mientras que el sistema Adaptive Dynamics ajusta permanentemente el nivel de amortiguación para asegurar una conducción equilibrada y dinámica. El nuevo Range Rover Sport da un nuevo sentido a la 'S' de SUV.



El nuevo Range Rover Sport lleva en su ADN las legendarias aptitudes y más de 65 años de experiencia de Land Rover. Gracias a tecnologías innovadoras como Terrain Response® 2, este vehículo es capaz de evaluar automáticamente la configuración de los diferentes sistemas y de adecuarla a las condiciones existentes para ofrecer unas prestaciones inigualables dentro y fuera de la carretera.





Seguro y dueño de sí mismo, el nuevo Range Rover Sport es el vehículo más rápido y preciso de la historia de Land Rover. Es un vehículo diseñado para acomodar los últimos avances, incluidas las nuevas tecnologías mejoradas de chasis. La gama de motores incluye la unidad V8 5.0 Supercharged con un espectacular par de 625 Nm. Por su parte, el Range Rover Sport Hybrid* ofrece una importante reducción de emisiones y un consumo mejorado sin perder un ápice de su capacidad. El resultado es un vehículo 100% híbrido y 100% Land Rover.







El Range Rover Sport lleva en su ADN las legendarias e inagotables aptitudes todoterreno de Land Rover. Es un vehículo sorprendentemente ágil, ya sea negociando en curvas o sorteando el tráfico, que incorpora las tecnologías necesarias para desenvolverse en cualquier situación, como el Control de Descenso de Pendientes, que permite abordar con tranquilidad cualquier situación por complicada que sea.





El nuevo Range Rover Sport ha sido diseñado para adaptarse a las necesidades de nuestro tiempo. Es un vehículo soberbio de principio a fin, que se desenvuelve con la misma soltura en la ciudad, que en un paraje remoto o surcando la autopista. Es un vehículo excepcional por el modo en que ha sido concebido y creado. Y por si fuera poco, podrá añadir todo lujo de detalles para que sea el mejor reflejo de su propia personalidad.



Contemporáneo. Magníficamente diseñado. Impecablemente ejecutado. El Range Rover Sport es fruto de nuestra implacable determinación de crear un diseño contemporáneo, con la autenticidad y las inigualables aptitudes de Land Rover. Su espectacular y potente estampa le confiere una presencia dominante en carretera. La conducción, más precisa y controlada, se ve favorecida mediante un diseño interior concebido y ejecutado para hacer que el conductor se sienta realmente conectado con la carretera. El nuevo Range Rover Sport vuelve a superarse a sí mismo.



A PARTIR DE AHORA, LA ELECCIÓN ES SUYA...

El nuevo Range Rover Sport ofrece una exclusiva gama de opciones que le permiten personalizar su vehículo. En las siguientes páginas le guiaremos paso a paso para ayudarle a escoger las características que mejor se adapten a sus preferencias. Podrá escoger desde el motor y el modelo hasta los acabados de interior y exterior, pasando por las llantas, acabados y detalles que mejor reflejan su estilo personal.

Si prefieres ver el resultado antes que imaginarlo, entra en nuestro configurador en landrover.es

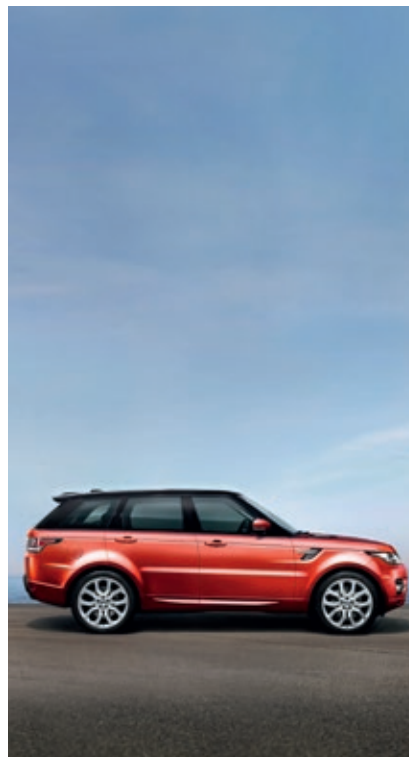

Hybrid

Página 30

El primer SUV diésel híbrido del mundo.

Paso 1

Elija su motor

Página 34

Puede elegir entre una potente gama de motores de gasolina o diésel, incluido el nuevo diésel híbrido.

Paso 2

Elija su modelo

Página 36

Compare las características de serie de cada modelo.

Paso 3

Elija su color

Página 44

Personalice su Range Rover Sport con una amplia gama de colores.

Paso 4

Elija sus llantas

Página 46

Hay toda una gama de diseños creados para complementar el original exterior de tu Range Rover Sport.



Paso 5

Elija su interior

Página 48

Una cuidada selección de colores complementados con lujosos acabados en metal y salpicaderos de madera. Todo para ayudarle a crear un espacio interior único y personal.



Paso 6

Elija diferentes opciones

Página 68

Un abanico de opciones adicionales adaptadas a sus necesidades particulares.



Características principales

Página 72

Las innovaciones más recientes que hacen que conducir este vehículo sea un placer.



Datos técnicos

Página 76

Información técnica, dimensiones, prestaciones y especificaciones.



Accesorios

Página 78

Añade los accesorios que mejor se adapten a tu estilo de vida.

RANGE ROVER SPORT HYBRID

El nuevo Range Rover Sport Hybrid* es el primer SUV diésel del mundo en su clase. Ha sido diseñado y fabricado para ofrecer una capacidad y una versatilidad sin precedentes. La total integración de tecnologías híbridas en el chasis ha permitido mantener intacta la distancia al suelo, los ángulos todoterreno o la profundidad de vadeo de 850 mm. El resultado es un vehículo 100% híbrido y 100% Land Rover.

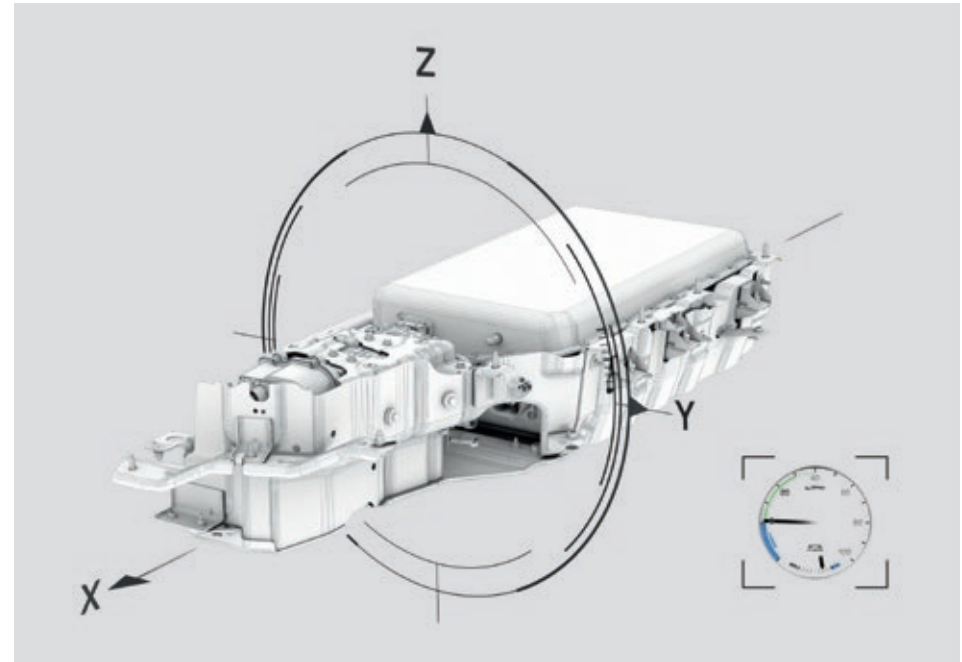

El Range Rover Sport Hybrid ha sido probado en los terrenos y bancos de pruebas más duros y en condiciones tan extremas como el resto de los vehículos Land Rover. Las tecnologías híbridas ofrecen una eficiencia impresionante y mantiene intacta la capacidad de respuesta del vehículo: El motor SDV6 Diésel 3.0 con motor eléctrico de 35kW genera un impresionante par de 700 Nm que le confiere la misma potencia que el SDV8 Diesel, con un 13% menos (25 g/km) de emisiones CO₂, frente a la cifra de 194 g/km del motor TDV6.

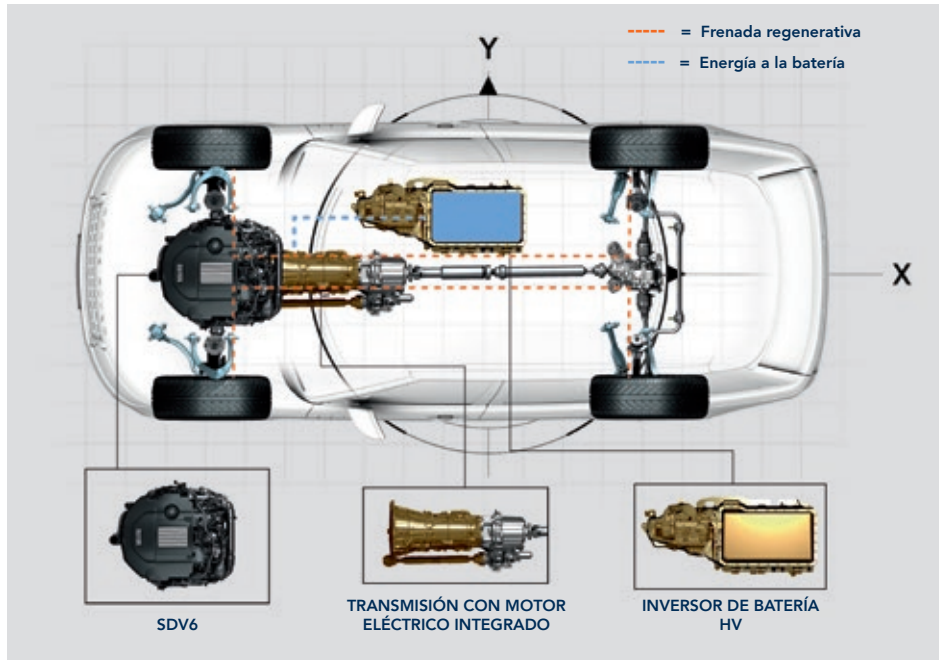

La ingeniería innovadora asegura una perfecta transmisión de energía entre la batería y el motor. Dicha energía se obtiene mediante un proceso de frenada regenerativa que capta y almacena en la batería la energía cinética que suele perderse durante la frenada. La energía acumulada servirá más tarde para alimentar el motor eléctrico y asegurar la disponibilidad inmediata de par, de forma que el vehículo mantenga intactas sus inigualables capacidades.

RANGE ROVER SPORT HYBRID

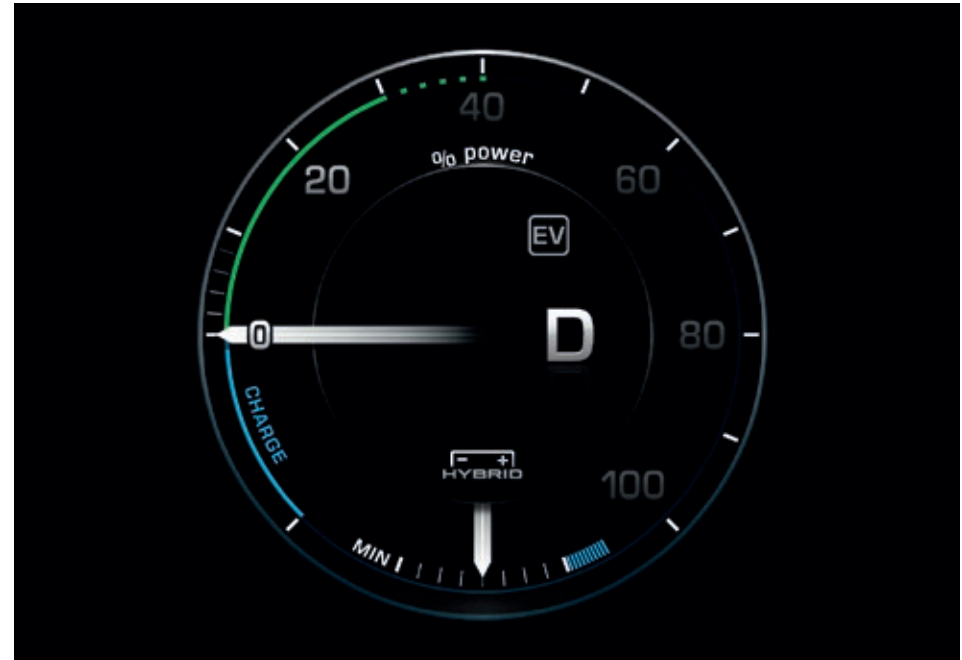

Puede escoger entre cuatro modos de conducción híbrida en función de sus necesidades y dar al modelo Land Rover más dinámico una dimensión añadida.



Modo EV On: Optimiza la potencia de la batería híbrida y resulta extremadamente silencioso en entornos rurales o con poco tráfico.



Modo EV Off: Activa los ajustes por defecto del vehículo de forma que el sistema híbrido selecciona la combinación más eficiente de energía diésel y eléctrica para obtener la potencia y par necesarios.



Modo Sport: Permite aprovechar todo el potencial del vehículo, con unas prestaciones equiparables a las del SDV8. La respuesta del acelerador se hace más inmediata y el pedal requiere menos presión para extraer el par. Perfecto para ocasiones en las que se requiere potencia extra.



Auto Stop/Start: Aumenta las ocasiones de carga ya que hace funcionar el motor permanentemente e inhibe el uso del sistema Stop/Start.



La atención por el detalle es una de las características que definen a Land Rover. Y la razón de que incluso las llantas de aleación del Range Rover Sport Hybrid hayan sido diseñadas para mejorar su eficiencia. Los radios han sido modelados aerodinámicamente de forma que, conforme desplazan el aire en el que giran, requieren menos potencia para mantenerse en movimiento.

Como toque final, el Range Rover Sport Hybrid lleva un emblema identificativo del motor sobre las branquias laterales. En las páginas a continuación puede consultar las cifras de consumo del modelo Hybrid.

PASO 1 ELIJA SU MOTOR



MOTORES, TRANSMISIÓN Y CONSUMO

La gama de motores de gasolina y diésel, junto con el nuevo motor híbrido, incorporan los últimos avances tecnológicos. El motor TDV6 3.0 diésel está equipado con Stop/Start, una tecnología que para automáticamente el motor cuando el vehículo se detiene, y vuelve a ponerlo en marcha al levantar el pie del pedal del freno. De hecho, asociados a la tecnología de aluminio de bajo peso y a la transmisión de ocho velocidades, estos motores ofrecen un consumo mucho más eficiente junto con menores emisiones de CO₂. Todas estas mejoras han podido lograrse sin sacrificar en lo más mínimo las prestaciones del Range Rover Sport. Prueba de ello es el motor V8 5.0 Sobrealimentado, capaz de pasar de 0 a 100 km/h en tan solo 5,3 segundos.

3.0L TDV6 DIÉSEL



3.0L SDV6 DIÉSEL



3.0L SDV6 HYBRID DIÉSEL*



4.4L SDV8 DIÉSEL



5.0L V8 SUPERCHARGED GASOLINA



		3.0L TDV6 DIÉSEL	3.0L SDV6 DIÉSEL	3.0L SDV6 HYBRID DIÉSEL	4.4L SDV8 DIÉSEL	5.0L V8 SUPERCHARGED GASOLINA
Tracción		Tracción a las cuatro ruedas (4WD)		Tracción a las cuatro ruedas (4WD)	Tracción a las cuatro ruedas (4WD)	Tracción a las cuatro ruedas (4WD)
Potencia (kW / CV)		190 / 258	215 / 292	250 / 340 ¹	250 / 339	375 / 510
Par (Nm)		600	600	700 ¹	700	625
Par máximo (rpm)		2000	2000	1500 – 3000 ¹	1750 – 3000	2.500 – 5.500
Cilindrada (cc)		2993	2993	2993	4367	4999,7
Nº de cilindros		6	6	6	8	8
Disposición de los cilindros		Longitudinal V6	Longitudinal V6	Longitudinal V6	Longitudinal V8	Longitudinal V8
CONSUMO						
Urbano	l/100km	8,3	8,7	6,7	11,5	18,3
Extrurbano	l/100km	6,7	6,8	6,3	7,6	9,7
Combinado	l/100km	7,3	7,5	6,4	8,7	12,8
Emisiones CO ₂ en ciclo urbano	g/km	218	230	177	306	426
Emisiones CO ₂ en ciclo extrurbano	g/km	177	180	165	203	226
Emisiones CO ₂ en ciclo combinado	g/km	194	199	169	229	298

*Para más información sobre la disponibilidad del motor SDV6 Hybrid, consulte con su concesionario Land Rover. ¹Cuando se combina con motor eléctrico.

Cifras de consumo de combustible: Los resultados recogidos aquí no constituyen garantía alguna expresa o implícita del consumo de un vehículo determinado. Los vehículos no se prueban individualmente y es inevitable que se produzcan diferencias entre vehículos del mismo modelo. Además, el vehículo podría incorporar modificaciones específicas. Asimismo, la forma de conducción, las condiciones del tráfico, así como el kilometraje o el mantenimiento del vehículo pueden afectar al consumo de combustible. El aviso de bajo nivel de combustible se activa cuando quedan aproximadamente 9 litros.

Más información en landrover.es

PASO 2 ELIJA SU MODELO



	S	SE	HSE	HSE DYNAMIC	AUTOBIOGRAPHY	AUTOBIOGRAPHY DYNAMIC
3.0L TDV6 Diésel	■	■	■			
3.0L SDV6 Diésel		■	■	■	■	■
3.0L SDV6 Hybrid Diésel			■	■	■	■
4.4L SDV8 Diésel			■	■	■	■
5.0L V8 Supercharged Gasolina				■		■

PASO 2 ELIJA SU MODELO – OPCIONES

Cada modelo cuenta con una gama de motores y características exclusivas. Esta guía le ayudará a escoger el Range Rover Sport más adecuado a sus gustos y necesidades. En las siguientes páginas encontrará las características que se incluyen de serie con cada modelo.

RANGE ROVER SPORT S / SE*



- Rejilla Dark Atlas con contorno Gloss Black
- Toma de aire lateral con barras Dark Atlas, rejilla Atlas y contorno Gloss Black
- Cubiertas superiores de los retrovisores del color de la carrocería
- Embellecedores para argollas de remolque en Dark Atlas
- Asientos para modelo S con tapicería de tejido
- Asientos para modelo SE en piel Grained.

RANGE ROVER SPORT HSE



- Rejilla Atlas con contorno Gloss Black
- Toma de aire lateral con barras Atlas, rejilla Atlas y contorno Gloss Black
- Cubiertas superiores de los retrovisores del color de la carrocería
- Contorno de faros antiniebla y embellecedores de argollas de remolque en acabado Atlas
- Asientos de serie en piel perforada Oxford
- Disponible con motor Hybrid.

RANGE ROVER SPORT HSE DYNAMIC



- Rejilla pintada en Gloss Black con contorno Gloss Black
- Toma de aire lateral con secciones Gloss Black, rejilla Atlas y contorno Gloss Black
- Cubiertas superiores de los retrovisores en acabado Gloss Black
- Contorno de faros antiniebla y tapas de argollas de remolque en Gloss Black
- Embellecedor del portón trasero en acabado Gloss Black
- Pinzas de freno rojas Brembo™ de 20 pulgadas
- Performance Enhancement (incremento de velocidad máxima)
- Asientos de serie en piel perforada Oxford
- Combinaciones de colores adicionales para Dynamic Pack
- Disponible con motor Hybrid.

RANGE ROVER SPORT AUTOBIOGRAPHY



- Rejilla Atlas con contorno Gloss Black
- Toma de aire lateral con barras Atlas, rejilla Atlas y contorno Gloss Black
- Cubiertas superiores de los retrovisores del color de la carrocería
- Contorno de faros antiniebla y embellecedores de argollas de remolque en acabado Atlas
- Asientos de serie en piel perforada Oxford con motivo Autobiography
- Disponible con motor Hybrid.

RANGE ROVER SPORT AUTOBIOGRAPHY DYNAMIC



- Rejilla pintada en Gloss Black con contorno Gloss Black
- Toma de aire lateral con barras Gloss Black, rejilla Atlas y contorno Gloss Black
- Cubiertas superiores de los retrovisores en acabado Gloss Black
- Contorno de faros antiniebla y tapas de las argollas de remolque en Gloss Black
- Embellecedor del portón trasero en acabado Gloss Black
- Pinzas de freno rojas Brembo™ de 20 pulgadas
- Performance Enhancement (incremento de velocidad máxima)
- Asientos de serie en piel perforada Oxford con motivo Autobiography
- Combinaciones de colores adicionales para Pack Dynamic
- Disponible con motor Hybrid.

PASO 2 ELIJA SU MODELO – CARACTERÍSTICAS DE SERIE

	S	SE	HSE	HSE DYNAMIC	AUTOBIOGRAPHY	AUTOBIOGRAPHY DYNAMIC
MOTOR, TRANSMISIÓN, SUSPENSIÓN Y DINÁMICA DE CONDUCCIÓN						
Transmisión automática de ocho velocidades con CommandShift® 2	■	■	■	■	■	■
Caja transfer de una velocidad (solo marchas largas) (no disponible en SDV6 Hybrid, SDV8 y V8 Supercharged)	■	■	■	■	■	■
Caja transfer de dos velocidades (marchas largas/cortas) (no disponible en TDV6, opcional con Packs en SDV6)			■	■	■	■
Tomas de aire activas (solo superior) (solo Diésel)	■	■	■	■	■	■
Suspensión neumática interconectada con altura de marcha variable	■	■	■	■	■	■
Suspensión neumática en las cuatro ruedas (FCAS)	■	■	■	■	■	■
Terrain Response® (1) (solo SDV6 y TDV6)	■	■	■	■	■	■
Terrain Response® 2 (2) (no disponible en TDV6 , opcional con Packs en SDV6)			■	■	■	■
Adaptive Dynamics (2) (no disponible en TDV6)		■	■	■	■	■
Dynamic Response (2) (no disponible en TDV6, opcional con Packs en SDV6, de serie en SDV6 Hybrid, SDV8 y V8 Supercharged)			■	■	■	■
Dynamic Program (2) (no disponible en TDV6, opcional con Packs en SDV6, de serie en SDV6 Hybrid, SDV8 y V8 Supercharged)			■	■	■	■
Torque Vectoring (Control de reparto de par en curva) (2) (no disponible en TDV6, opcional con Packs en SDV6, de serie en SDV6 Hybrid, SDV8 y V8 Supercharged)			■	■	■	■
Sistema Stop/Start inteligente (no disponible en SDV8)	■	■	■	■	■	■
Dirección electroasistida sensible a la velocidad (EPAS)	■	■	■	■	■	■
Cambio mediante levas (de serie en SDV8 y V8 Supercharged, y en modelos Dynamic solo en SDV6 y SDV6 Hybrid)			■	■	■	■
Performance Enhancement (incremento de velocidad máxima)				■		■
Pinzas de freno negras de 19 pulgadas (solo TDV6 S, SE y HSE)	■	■	■			
Pinzas de freno Brembo negras de 20 pulgadas (SDV6 SE, HSE y Autobiography, SDV6 Hybrid HSE y Autobiography)		■	■		■	
Pinzas de freno rojas de 20 pulgadas con logotipo de marca Brembo™ (solo delanteras, traseras sin logotipo de marca)				■		■
Freno de estacionamiento electrónico (EPB)	■	■	■	■	■	■
Precarga de frenos	■	■	■	■	■	■
Sistema de antibloqueo de frenos (ABS)	■	■	■	■	■	■
Control de frenada en curvas (CBC)	■	■	■	■	■	■
Control dinámico de estabilidad (DSC)	■	■	■	■	■	■
Distribución electrónica de la fuerza de frenada (EBD)	■	■	■	■	■	■
Asistencia en frenadas de emergencia (EBA)	■	■	■	■	■	■
Control de tracción electrónico (ETC)	■	■	■	■	■	■
Control de aceleración en pendientes (GAC)	■	■	■	■	■	■
Control de Liberación de los Frenos en Pendiente (GRC)	■	■	■	■	■	■
Control de descenso de pendientes (HDC)	■	■	■	■	■	■
Respuesta activa al terreno	■	■	■	■	■	■
EXTERIOR Y ACABADOS						
Techo y diseño exterior						
Techo de metal del mismo color que la carrocería	■	■	■	■	■	■
Preinstalación para portaequipajes de techo	■	■	■	■	■	■
Cubiertas superiores de los retrovisores del color de la carrocería	■	■	■		■	
Cubiertas superiores de los retrovisores en acabado Gloss Black				■		■
Doble salida de escape	■	■	■	■	■	■

(1) Requiere caja transfer de una velocidad (2) Requiere caja transfer de dos velocidades

Brembo es una marca comercial registrada de Freni Brembo S.p.A.

	S	SE	HSE	HSE DYNAMIC	AUTOBIOGRAPHY	AUTOBIOGRAPHY DYNAMIC
CARACTERÍSTICAS Y ACABADOS EXTERIORES (CONTINUACIÓN)						
Cristales y retrovisores exteriores						
Parabrisas acústico laminado	■	■	■	■	■	■
Cristales templados en puertas delanteras, traseras y cristales laterales traseros	■					
Cristales laminados en puertas delanteras y templados en puertas traseras y cristales laterales traseros		■	■	■	■	■
Parabrisas térmico			■	■	■	■
Elevalunas eléctricos (delanteros y traseros) con autocierre	■	■	■	■	■	■
Limpiaparabrisas con sensores de lluvia	■	■	■	■	■	■
Limpiaparabrisas térmico	■	■	■	■	■	■
Luneta trasera térmica	■	■	■	■	■	■
Retrovisores exteriores con función de inclinación automática al seleccionar la marcha atrás (desconectable)	■	■	■	■	■	■
Retrovisores exteriores calefactables y de ajuste eléctrico	■	■				
Retrovisores exteriores térmicos ajustables y plegables eléctricamente y luces de aproximación (1)			■	■	■	■
Faros e iluminación						
Faros antiniebla delanteros		■	■	■	■	■
Faros de encendido automático	■	■	■	■	■	■
Faros halógenos	■	■				
Faros delanteros Bi-xenon con línea LED y nivelación automática (inc. Lavafaros)			■	■	■	■
Luces "Follow-me-home"	■	■	■	■	■	■
Faros traseros LED	■	■	■	■	■	■
Intermitentes en los retrovisores exteriores	■	■	■	■	■	■
Luces de aviso de frenada de emergencia	■	■	■	■	■	■
Pintura						
Pintura sólida	■	■	■	■	■	■
Remolque						
Asistente de estabilidad del remolque	■	■	■	■	■	■
Carga máxima de remolque 3500 kg	■	■	■	■	■	■
Carga máxima de remolque 3000 kg (en modelos Hybrid)			■	■	■	■
Preinstalación para remolque	■	■	■	■	■	■
Argollas de recuperación delanteras y traseras	■	■	■	■	■	■
Llantas y opciones de llantas						
19 pulgadas y 5 radios dobles "Sparkle Silver" - 'Style 1' (solo TDV6)	■	■				
20 pulgadas y 5 radios dobles "Stormer Sparkle Silver" - 'Style 12' (de serie con SE en SDV6)		■	■			
21 pulgadas y seis radios 'Style 10' (solo con motor SDV6 Hybrid)			■		■	
21 pulgadas y seis radios 'Style 11' (solo motor SDV6 Hybrid)				■		■
21 pulgadas y cinco radios dobles 'Style 14'					■	
21 pulgadas y 5 radios dobles "Diamond Turned" - 'Style 15'				■		
21 pulgadas y cinco radios dobles 'Style 16'						■
Tuercas de seguridad antirrobo	■	■	■	■	■	■
Sistema de monitorización de presión de neumáticos (TPMS)	■	■	■	■	■	■
Sistema de reparación de neumáticos (IMS)	■	■				
Rueda de repuesto de sección reducida (incl. Kit de herramientas)			■	■	■	■

(1) Incluye función de memoria cuando se pide en combinación con asientos con memoria ('Style 3' y 'Style 5')

PASO 2 ELIJA SU MODELO – CARACTERÍSTICAS DE SERIE

	S	SE	HSE	HSE DYNAMIC	AUTOBIOGRAPHY	AUTOBIOGRAPHY DYNAMIC
ASIENTOS, CARACTERÍSTICAS Y ACABADOS INTERIORES						
Asientos						
Tejido	■					
Asientos de piel Grained		■				
Asientos de piel Oxford perforada			■	■		
Asientos de piel Oxford perforada con motivo Autobiography (Monocolor / Bicolor / Tricolor)					■	■
'Style 1' – asientos con ajuste semieléctrico en 6/4 movimientos	■	■				
'Style 2' – asientos regulables eléctricamente en 14 movimientos			■	■		
'Style 5' – asientos regulables eléctricamente en 18 movimientos con función de memoria					■	■
Asientos traseros plegables 60:40	■	■	■	■	■	■
Reposacabezas ajustables en 2 posiciones para el conductor y el pasajero	■	■	■	■	■	■
Asientos delanteros climatizados y traseros calefactables					■	■
Puntos de anclaje ISOFIX para asientos infantiles	■	■	■	■	■	■
Segunda fila de asientos con reclinado manual	■	■	■	■	■	■
Volante						
Columna de dirección manual	■	■				
Columna de dirección electroajustable (función acceso/salida con volante regulable en inclinación y profundidad)			■	■	■	■
Volante de piel con mandos multifunción	■	■	■	■	■	■
Acabado interior						
Embelledor consola central e inserción salpicadero en aluminio Dark Brushed Metal	■	■				
Embelledor consola central e inserción salpicadero en aluminio Micro Mesh Metal			■			
Embelledor consola central e inserción salpicadero en aluminio Sports Tex Metal				■		
Embelledor consola central e inserción salpicadero en aluminio Dark Engine Turned						■
Embelledor consola central e inserción salpicadero en madera Shadow Zebrano					■	
Revestimiento del techo						
Revestimiento de techo Morzine (Cirrus o Ivory en función de la combinación de colores)	■	■	■	■		
Revestimiento de techo Alston (Cirrus, Ivory o Ebony en función de la combinación de colores)					■	■
Características interiores						
Pedales deportivos de acero inoxidable				■		■
Umbrales de puertas delanteras con inscripción "Range Rover"			■	■	■	■
Quitasoles de una sola hoja	■	■	■	■	■	■
Retrovisor interior con función de oscurecimiento manual	■					
Retrovisor interior antideslumbrante automático		■	■	■	■	■
Compartimento refrigerado en la consola central delantera					■	■
Control de climatización bizona	■	■	■	■	■	■
Iluminación interior ambiental	■	■	■	■		
Iluminación interior ambiental configurable					■	■
Quitasoles con espejo de cortesía iluminado para conductor y pasajero delantero	■	■	■	■	■	■
Apoyabrazos central con Cubby Box	■	■	■	■	■	■
Asideros delanteros y traseros	■	■	■	■	■	■
Sujetavasos delantero y traseros	■	■	■	■	■	■
Guantera con cierre de seguridad	■	■	■	■	■	■
Alfombrillas de moqueta premium delanteras y traseras					■	■
Pack no fumador (hueco portaobjetos)	■	■	■	■	■	■

	S	SE	HSE	HSE DYNAMIC	AUTOBIOGRAPHY	AUTOBIOGRAPHY DYNAMIC
SEGURIDAD Y PROTECCIÓN ANTIRROBO						
Punto único de acceso configurable	■	■	■	■	■	■
Cierres de seguridad infantil accionables a distancia	■	■	■	■	■	■
Botón Start/Stop de arranque y parada sin llave	■	■	■	■	■	■
Airbags de conductor y pasajero (laterales, frontales, tórax y pelvis)	■	■	■	■	■	■
Control de estabilidad antivuelco (RSC)	■	■	■	■	■	■
Limitador activo de velocidad (ASL)	■	■	■	■	■	■
Cinturones de seguridad delanteros regulables en altura	■	■	■	■	■	■
Alarma perimétrica con inmovilizador de motor	■	■	■	■	■	■
HABITABILIDAD Y ESPACIO DE CARGA						
Características interiores						
Control de distancia de aparcamiento delantero con pantalla			■	■	■	■
Control de distancia de aparcamiento trasero con pantalla	■	■	■	■	■	■
Control de cruce	■	■	■	■	■	■
Cámara de visión trasera			■	■	■	■
Espacio de carga						
Cubierta para el espacio de carga	■	■	■	■	■	■
Preinstalación para accesorios de maletero	■	■	■	■	■	■
Portón manual de una sola pieza	■	■				
Portón eléctrico de una sola pieza			■	■	■	■
INFORMACIÓN, COMUNICACIÓN Y ENTRETENIMIENTO						
Sistema de audio Range Rover (250W) con ocho altavoces	■	■	■	■		
Equipo de Audio Meridian Surround Sound (825 W) con 19 altavoces					■	■
Pantalla táctil de ocho pulgadas	■	■	■	■	■	■
Salvapantallas personalizable	■	■	■	■	■	■
Panel de instrumentos mixto TFT / LCD (no disponible en SDV6 Hybrid y SDV8)	■	■	■	■		
Panel de instrumentos virtual TFT (de serie en SDV6 Hybrid y SDV8)			■	■	■	■
Sistema de navegación con disco duro (incluye control por voz)		■	■	■	■	■
Equipo Audio compatible con MP3	■	■	■	■	■	■
Puertos USB	■	■	■	■	■	■
Conexión auxiliar para dispositivos externos	■	■	■	■	■	■
Bluetooth® con audio streaming	■	■	■	■	■	■
Conexión telefónica Bluetooth®	■	■	■	■	■	■
Tomas de corriente Aux (filas delantera, segunda y espacio de carga - 12 V)	■	■	■	■	■	■
Ordenador de a bordo	■	■	■	■	■	■

PASO 3 ELIJA SU COLOR

Color de carrocería y techo



Color de techo en contraste opcional

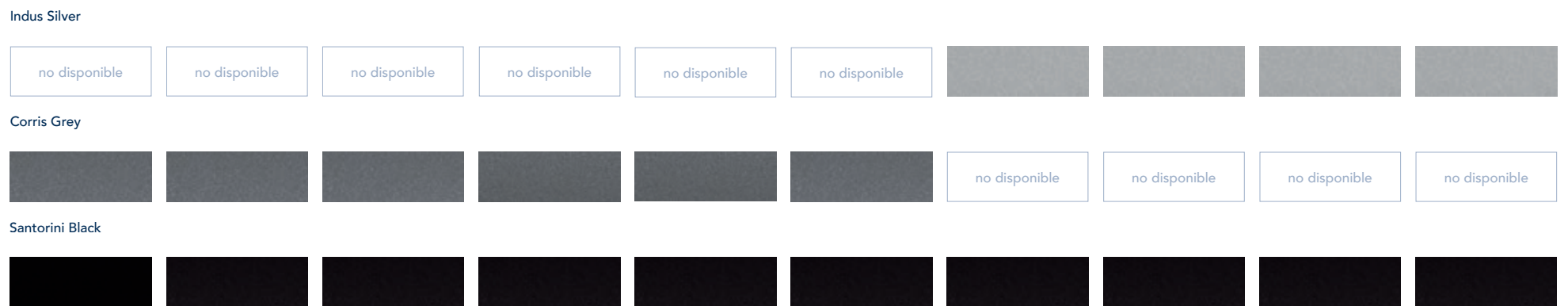

Color de carrocería y techo

Firenze Red (Metalizado) Chile (Metalizado Premium) Aintree Green (Metalizado) Loire Blue (Metalizado) Mariana Black (Metalizado Premium) Santorini Black (Metalizado) Barossa (Metalizado Premium) Havana (Metalizado Premium) Barolo Black (Metalizado Premium)

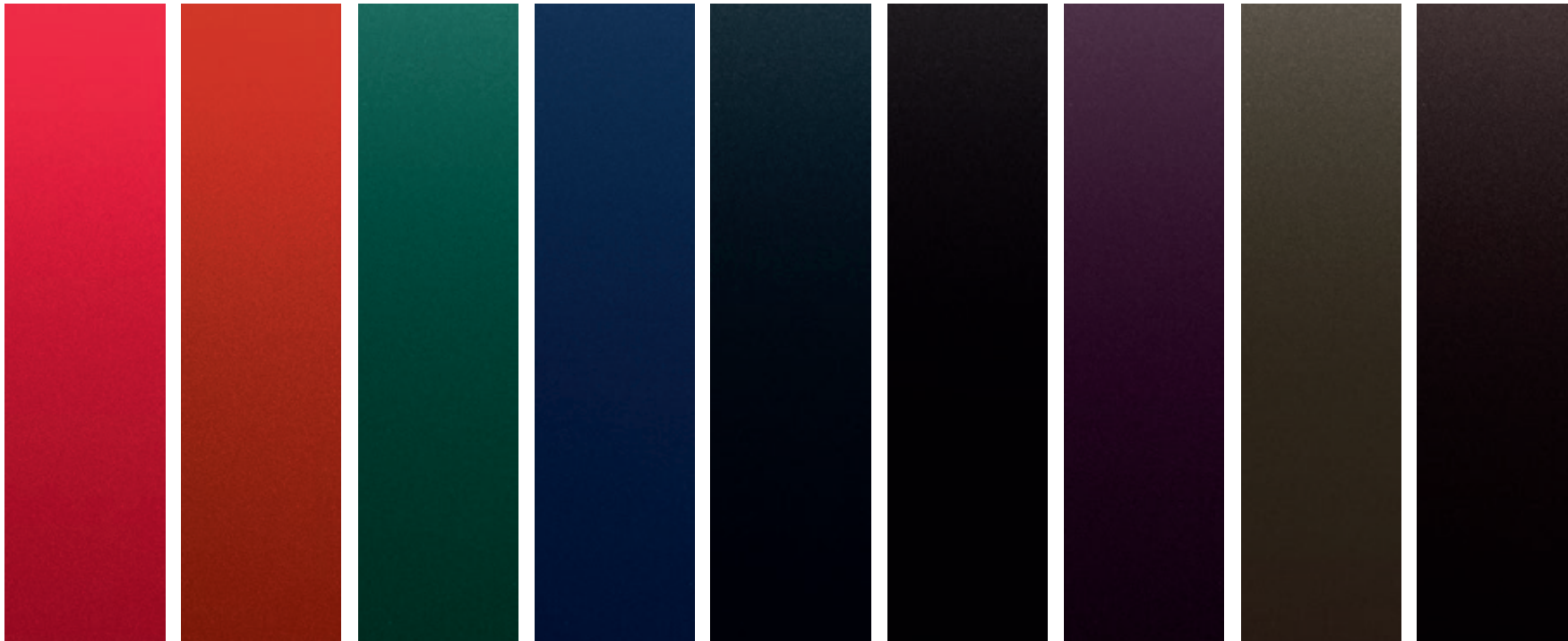

Color de techo de contraste opcional

Indus Silver

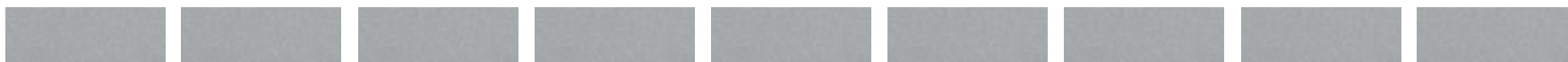

Corris Grey



Santorini Black



PASO 4 ELIJA SUS LLANTAS



19 PULGADAS Y CINCO RADIOS DOBLES
'STYLE 1'*



20 PULGADAS Y CINCO RADIOS DOBLES
'STYLE 12'*



21 PULGADAS Y SEIS RADIOS
'STYLE 10'**



21 PULGADAS Y SEIS RADIOS DIAMOND TURNED
'STYLE 11'**



21 PULGADAS Y CINCO RADIOS TRIPLES
'STYLE 14'*



21 PULGADAS Y CINCO RADIOS TRIPLES
'STYLE 15'*



21 PULGADAS Y CINCO RADIOS DOBLES
'STYLE 16'



22 PULGADAS Y CINCO RADIOS DOBLES
'STYLE 6'



22 PULGADAS Y CINCO RADIOS DOBLES
'STYLE 17'

	CÓDIGO DE OPCIÓN	S	SE	HSE	HSE DYNAMIC	AUTOBIOGRAPHY	AUTOBIOGRAPHY DYNAMIC
LLANTAS							
19 pulgadas y 5 radios dobles 'Style 1' (solo TDV6)*	029SA	■	■	△	-	-	-
20 pulgadas y 5 radios dobles 'Style 12' (de serie en SE con motor SDV6)*	029SB	□	□	■	△	△	△
21 pulgadas y seis radios 'Style 10' (solo SDV6 Hybrid)	029TA	-	-	■	△	■	△
21 pulgadas y seis radios Diamond Turned 'Style 11' (solo SDV6 Hybrid)	029TB	-	-	□	■	□	■
21 pulgadas y cinco radios triples 'Style 14'*	029SD	□	□	□	△	■	△
21 pulgadas y cinco radios triples Diamond Turned 'Style 15'*	029SE	-	-	□	■	□	□
21 pulgadas y cinco radios dobles 'Style 16'	029SW	-	-	-	-	-	■
22 pulgadas y 5 radios dobles 'Style 6'	029SF	□	□	□	□	□	□
22 pulgadas y cinco radios dobles 'Style 17'	029SY	-	-	-	-	-	□

*Disponible como accesorio **Solo SDV6 Hybrid.

■ De serie □ Opcional △ Opción sin coste - No disponible

PASO 5 ELIJA SU INTERIOR



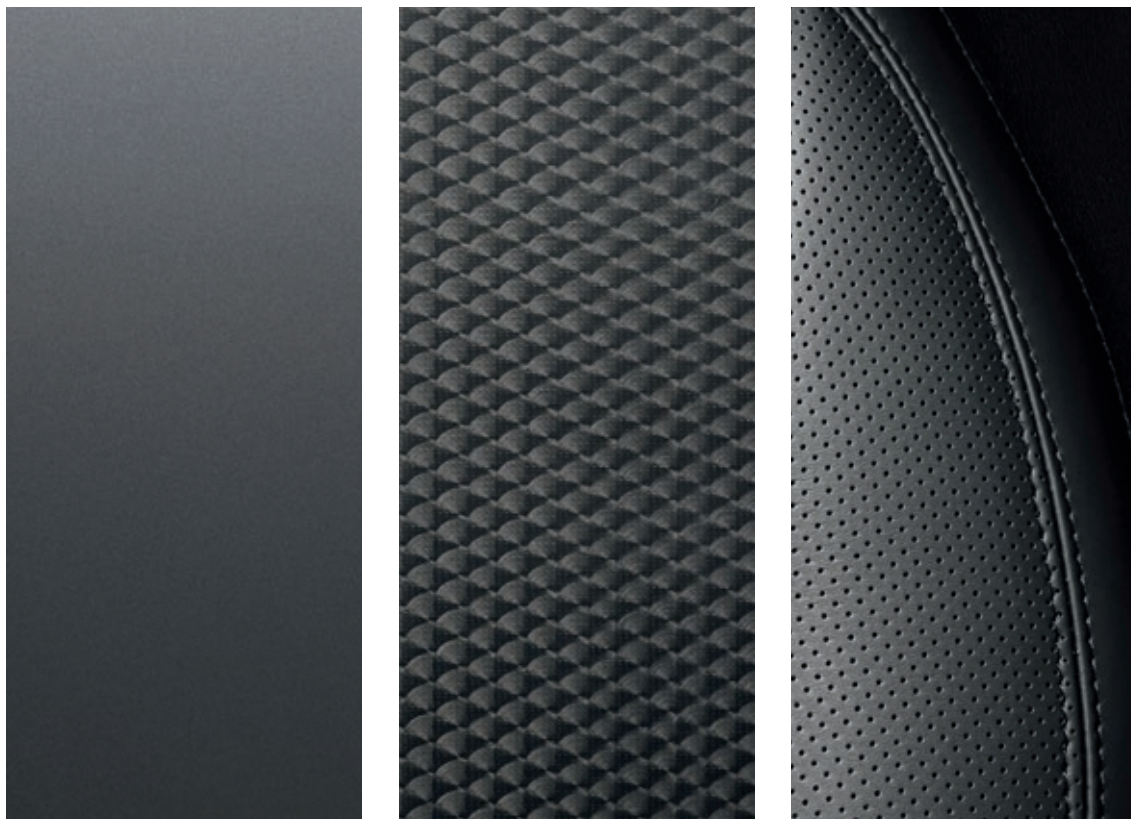

Contemporáneo. Magníficamente diseñado. Impecablemente ejecutado. El interior del nuevo Range Rover Sport es un reflejo del estilo de vida actual. Las marcadas líneas arquitectónicas del interior se equilibran mediante una suave iluminación y una amplia selección de colores. La calidad y los acabados añaden una nueva dimensión al interior, donde el uso de piel y metal se complementa a la perfección con el diseño deportivo del vehículo.



Las pieles más suaves, los acabados más impecables

El interior está tapizado en materiales naturales de la más alta calidad. La calidez de los salpicaderos de madera, los soberbios acabados en metal y la suavidad de las pieles se combinan para crear un ambiente acogedor. La atención por el detalle está presente en todo aquello que puede verse y tocarse. El tipo de piel varía en función del modelo elegido según se detalla las siguientes páginas.

PASO 5 ELIJA SU INTERIOR – ACABADOS

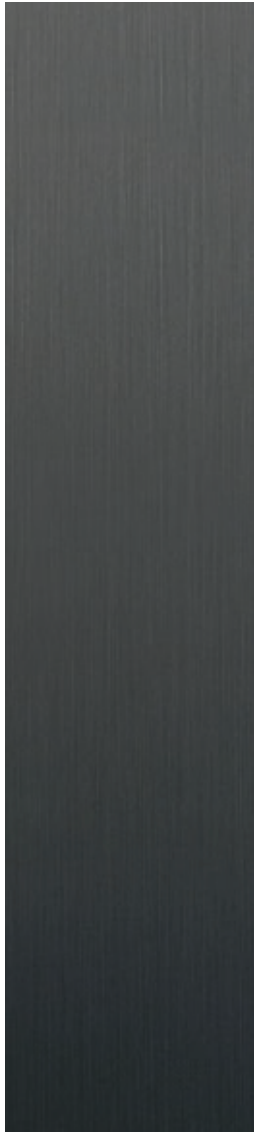

ACABADO DARK BRUSHED
(ALUMINIO)



ACABADO MICRO MESH
(ALUMINIO)

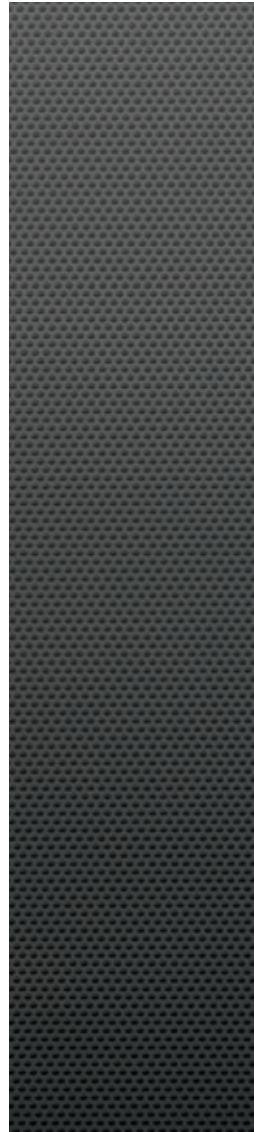

ACABADO SPORT TEXTURED
(ALUMINIO)

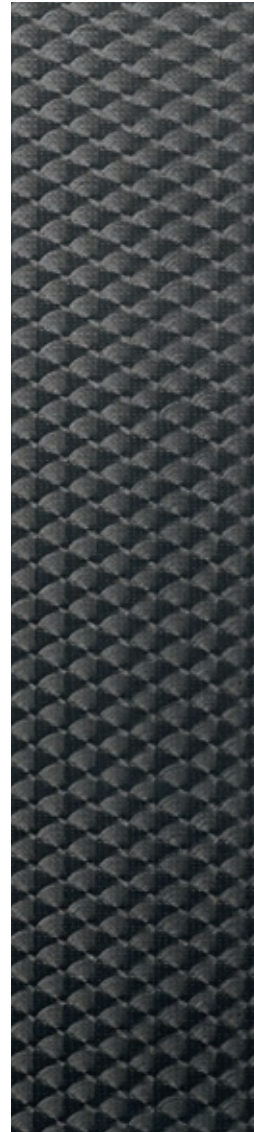

ACABADO DARK ENGINE
TURNED (ALUMINIO)



ACABADO SHADOW
ZEBRANO (MADERA)



ACABADO DARK GREY OAK
(MADERA)

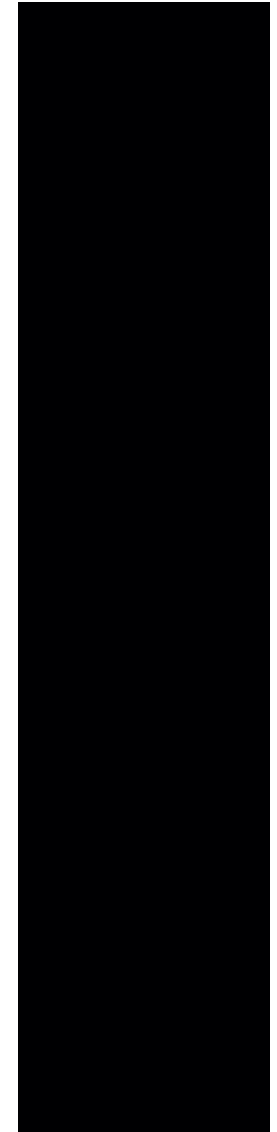

ACABADO GRAND BLACK
(MADERA)



Cinco asientos

La nueva e ingeniosa configuración de asientos se adapta a la línea del techo. El interior es amplio y luminoso, para que todos disfruten de un viaje relajado y cómodo. En este moderno habitáculo, los pasajeros disponen de amplio espacio en todas las direcciones.



Configuración de asientos 5+2

La configuración opcional de asientos 5+2 incluye dos asientos 'ocultos' bajo el suelo del espacio de carga. Aunque están diseñados específicamente para niños y adolescentes, también pueden ser usados por dos adultos en trayectos cortos. La segunda fila de asientos puede abatirse y deslizarse hacia delante para facilitar el acceso a la tercera fila y desplazarse 100 mm hacia delante/atrás para ampliar las posibilidades de carga. Los asientos ocultos se suben y bajan mediante los mandos electrónicos situados a ambos lados del habitáculo y del maletero.

TABLA DE COLORES Y ACABADOS

COMBINACIONES DE COLORES		EBONY/LUNAR (página 57)			ESPRESSO/ALMOND (página 58)			EBONY/CIRRUS (página 59)			ESPRESSO/IVORY (página 60)		
COLORES INTERIORES		Ebony	Lunar	Ebony/ Lunar	Espresso	Almond	Espresso/ Almond	Ebony	Cirrus	Ebony/ Cirrus	Espresso	Ivory	Espresso/ Ivory
Color de asientos													
Moqueta			Ebony			Espresso			Ebony			Espresso	
MODELO													
S (Tejido)		○	–	–	–	–	–	–	–	–	–	–	–
SE (Piel Grained)		○	–	–	–	○	–	–	○	–	–	–	–
HSE (Piel Oxford perforada)		○	○	–	○	○	–	○	○	–	○	○	–
HSE Dynamic (Piel Oxford perforada)		○	○	–	○	○	–	○	○	–	○	○	–
Autobiography (Piel Oxford perforada con motivo Autobiography)		○	○	○	○	○	○	○	○	○	○	○	○
Autobiography Dynamic (Piel Oxford perforada con motivo Autobiography)		○	○	○	○	○	○	○	○	○	○	○	○
ACABADO													
Dark Brushed (aluminio)		○	–	–	–	○	–	–	○	–	–	–	–
Micro Mesh (aluminio)		○	–	–	○	○	–	○	○	–	○	○	–
Sport Textured (aluminio)		○	○	–	○	○	–	○	○	–	○	○	–
Dark Engine Turned (aluminio)		○	○	○	○	○	○	○	○	○	○	○	○
Shadow Zebrano (madera)		–	–	–	○	○	○	–	–	–	○	○	○
Dark Grey Oak (madera)		○	○	○	–	–	–	○	○	○	–	–	–
Grand Black (madera)		○	○	○	○	○	○	○	○	○	○	○	○
COLOR EXTERIOR													
Fuji White		○	○	○	○	○	○	○	○	▲	○	○	○
Aleutian Silver		○	○	○	○	○	○	○	▲	○	○	○	○
Indus Silver		▲	○	○	○	○	○	▲	○	○	○	○	○
Ipanema Sand		○	○	○	○	○	○	○	○	○	○	▲	○
Luxor		○	○	○	▲	○	○	○	○	○	▲	○	○
Chablis*		○	○	○	○	○	○	○	○	○	○	○	○
Scotia Grey		○	○	○	○	○	○	○	○	○	○	○	○
Nara Bronze		○	○	○	▲	▲	○	○	○	○	▲	○	○
Corris Grey		○	○	▲	○	○	○	○	○	○	○	○	○
Causeway Grey		○	○	▲	○	○	○	▲	○	▲	○	○	○
Firenze Red		○	○	○	○	○	○	○	○	○	○	○	○
Chile		▲	○	○	○	○	○	○	○	○	○	○	○
Aintree Green		○	○	○	○	○	○	○	○	○	○	▲	○
Loire Blue		○	○	○	○	○	○	○	○	○	○	○	○
Mariana Black		○	○	○	○	○	○	○	▲	○	○	○	○
Santorini Black		○	▲	○	○	○	○	○	▲	○	○	○	○
Barossa		○	○	○	○	▲	○	○	○	○	○	○	○
Havana		○	▲	○	○	○	▲	○	○	○	○	○	▲
Barolo Black		○	○	○	○	○	○	○	○	○	○	▲	○

*Disponible a comienzos de 2014

▲Combinación escogida por el diseñador ○ Combinación disponible – No disponible.

COMBINACIÓN DE COLORES	EBONY/IVORY (página 61)			EBONY/TAN (página 62)		EBONY/PIMENTO (página 63)		ESPRESSO/ IVORY/TAN (página 64)	ESPRESSO/IVORY/ SAVANNAH (página 65)	EBONY/LUNAR/ CIRRUS (página 66)	EBONY/LUNAR/ SAVANNAH (página 67)
COLORES INTERIORES											
Color de los asientos	Ebony	Ivory	Ebony/ Ivory	Tan	Ebony/ Tan	Pimento	Ebony/ Pimento	Espresso/Ivory/ Tan	Espresso/Ivory/ Savannah	Ebony/Lunar Cirrus	Ebony/Lunar/ Savannah
Moqueta	Ebony			Ebony		Ebony		Espresso	Espresso	Ebony	Ebony
MODELO											
S (Tejido)	-	-	-	-	-	-	-	-	-	-	-
SE (Piel Grained)	-	-	-	-	-	-	-	-	-	-	-
HSE (Piel Oxford perforada)	o	o	-	-	-	-	-	-	-	-	-
HSE Dynamic (Piel Oxford perforada)	o	o	-	o	-	o	-	-	-	-	-
Autobiography (Piel Oxford perforada con motivo Autobiography)	o	o	o	-	-	-	-	o	o	-	-
Autobiography Dynamic (Piel Oxford perforada con motivo Autobiography)	o	o	o	o	o	o	o	o	o	o	o
ACABADO											
Dark Brushed (aluminio)	-	-	-	-	-	-	-	-	-	-	-
Micro Mesh (aluminio)	o	o	-	-	-	-	-	-	-	-	-
Sport Textured (aluminio)	o	o	-	o	-	o	-	-	-	-	-
Dark Engine Turned (aluminio)	o	o	o	o	o	o	o	o	o	o	o
Shadow Zebrano (madera)	o	o	o	-	-	-	-	o	o	-	-
Dark Grey Oak (madera)	-	-	-	o	o	o	o	-	-	o	o
Grand Black (madera)	o	o	o	o	o	o	o	o	o	o	o
COLOR EXTERIOR											
Fuji White	o	o	o	▲	o	o	o	o	o	▲	o
Aleutian Silver	o	o	o	o	o	o	o	o	o	▲	o
Indus Silver	o	o	o	o	o	o	o	o	o	o	o
Ipanema Sand	o	o	o	o	o	o	o	o	o	o	o
Luxor	o	o	o	o	o	o	o	▲	o	o	o
Chablis*	o	o	o	o	o	o	o	o	▲	o	▲
Scotia Grey	o	o	o	o	o	o	o	o	o	o	o
Nara Bronze	o	o	o	o	o	o	o	▲	o	o	o
Corris Grey	o	o	o	▲	o	o	▲	o	o	▲	▲
Causeway Grey	o	o	▲	o	▲	▲	o	o	o	▲	▲
Firenze Red	▲	o	o	-	-	o	▲	o	-	o	-
Chile	o	o	o	o	o	o	o	o	-	o	-
Aintree Green	o	o	o	o	o	o	o	o	o	o	o
Loire Blue	o	▲	o	o	o	o	o	o	o	o	o
Mariana Black	o	▲	o	o	o	o	o	o	o	o	o
Santorini Black	o	▲	▲	o	▲	▲	o	o	o	o	▲
Barossa	o	o	o	o	o	o	o	-	-	-	-
Havana	▲	o	o	▲	o	o	o	o	▲	o	o
Barolo Black	o	o	o	o	o	o	▲	o	o	o	o

*Disponible a comienzos de 2014

▲Combinación escogida por el diseñador o Combinación disponible - No disponible.

Utilice la tabla anterior como referencia. Para más información, consulte con su concesionario Land Rover.

PASO 5 ELIJA SU INTERIOR – OPCIONES

Opciones de colores

Cada interior está disponible con hasta tres combinaciones de colores. En esta sección puede añadir la combinación elegida a su vehículo para personalizar el interior. También puede elegir entre una variedad de acabados.



COMBINACIÓN DE COLORES	1	2	3	4	5
	PARTE SUPERIOR DEL SALPICADERO	PARTE INFERIOR DEL SALPICADERO	PARTE SUPERIOR DE LAS PUERTAS	APOYABRAZOS DE LAS PUERTAS	PANEL INFERIOR DE LAS PUERTAS
Ebony/Lunar	Ebony	Lunar	Lunar	Lunar	Ebony
Espresso/Almond	Espresso	Almond	Almond	Almond	Almond
Ebony/Cirrus	Ebony	Cirrus	Cirrus	Cirrus	Ebony
Espresso/Ivory	Espresso	Ivory	Ivory	Ivory	Ivory
Ebony/Ivory	Ebony	Ivory	Ivory	Ivory	Ebony
Ebony/Tan	Ebony	Tan	Tan	Tan	Ebony
Ebony/Pimento	Ebony	Pimento	Pimento	Pimento	Ebony
Espresso/Ivory/Tan	Espresso	Ivory	Ivory	Tan	Ivory
Espresso/Ivory/Savannah	Espresso	Ivory	Ivory	Savannah	Ivory
Ebony/Lunar/Cirrus	Ebony	Lunar	Lunar	Cirrus	Ebony
Ebony/Lunar/Savannah	Ebony	Lunar	Lunar	Savannah	Ebony

Ebony / Lunar (disponible en S, SE, HSE, HSE Dynamic, Autobiography, Autobiography Dynamic)



Interior mostrado:
Interior HSE en Ebony/Lunar con
asientos Ebony y embellecedor
Dark Brushed en aluminio.

Opciones de asientos



Ebony



Lunar



Lunar/Ebony

Opciones de acabados



Dark Brushed (aluminio)



Micro Mesh (aluminio)



Sport Textured (aluminio)



Dark Engine Turned (aluminio)



Grand Black (madera)



Dark Grey Oak (madera)

Este interior está disponible con:
Tejido en modelos S
Piel Grained en modelos SE
Piel Oxford en modelos HSE
Piel Oxford con motivo Autobiography
en modelos Autobiography.

Para combinaciones de colores específicas, consulte
la página 54. Para combinaciones de acabados y
tapicería de techo para su modelo, consulte la sección
Características Opcionales.

PASO 5 ELIJA SU INTERIOR – OPCIONES

Espresso / Almond (disponible en SE, HSE, HSE Dynamic, Autobiography, Autobiography Dynamic)



Interior mostrado:
Interior Autobiography en Espresso/
Almond, con asientos Almond/
Espresso y acabado Shadow
Zebrano en madera.

Opciones de asientos



Espresso



Almond



Almond/Espresso

Opciones de acabados



Dark Brushed (aluminio)



Micro Mesh (aluminio)



Sport Textured (aluminio)



Dark Engine Turned (aluminio)



Grand Black (madera)



Shadow Zebrano (madera)

Este interior está disponible con:
Piel Grained en modelos SE
Piel Oxford en modelos HSE
Piel Oxford con motivo Autobiography
en modelos Autobiography.

Para combinaciones de colores específicas, consulte la
página 54. Para combinaciones de acabados y tapicería
de techo específicos para su modelo, consulte la sección
Características Opcionales.

Ebony / Cirrus (disponible en SE, HSE, HSE Dynamic, Autobiography, Autobiography Dynamic)



Interior mostrado:
Interior HSE en Ebony/Cirrus,
con asientos Ebony y acabado
Grand Black en madera.

Opciones de asientos



Ebony



Cirrus

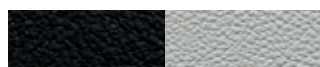

Cirrus/Ebony

Opciones de acabados



Dark Brushed (aluminio)



Micro Mesh (aluminio)



Sport Textured (aluminio)



Dark Engine Turned (aluminio)



Grand Black (madera)



Dark Grey Oak (madera)

Este interior está disponible con:
Piel Grained en modelos SE
Piel Oxford en modelos HSE
Piel Oxford con motivo Autobiography
en modelos Autobiography.

Para combinaciones de colores específicas, consulte la página 54. Para combinaciones de acabados y tapicería de techo para su modelo, consulte la sección Características Opcionales.

PASO 5 ELIJA SU INTERIOR – OPCIONES

Espresso / Ivory (disponible en HSE, HSE Dynamic, Autobiography, Autobiography Dynamic)



Interior mostrado:
Interior Autobiography en
Espresso/Ivory, con asientos
Ivory/Espresso y acabado Micro
Mesh en aluminio.

Opciones de asientos



Espresso

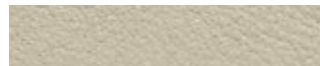

Ivory



Ivory/Espresso

Opciones de acabados



Micro Mesh (aluminio)



Sport Textured (aluminio)



Dark Engine Turned (aluminio)



Grand Black (madera)



Shadow Zebrano (madera)

Este interior está disponible con:
Piel Oxford en modelos HSE
Piel Oxford con motivo Autobiography
en modelos Autobiography.

Para combinaciones de colores específicas, consulte la
página 54. Para combinaciones de acabados y tapicería
de techo específicos para su modelo, consulte la sección
Características Opcionales.

Ebony / Ivory (disponible en HSE, HSE Dynamic, Autobiography, Autobiography Dynamic)



Interior mostrado:
Interior Autobiography en
Ebony/Ivory, con asientos Ivory/
Ebony y acabado Micro Mesh
en aluminio.

Opciones de asientos



Ebony



Ivory



Ivory/Ebony

Opciones de acabados



Micro Mesh (aluminio)



Sport Textured (aluminio)



Dark Engine Turned (aluminio)



Grand Black (madera)



Shadow Zebrano (madera)

Este interior está disponible con:
Piel Oxford en modelos HSE
Piel Oxford con motivo Autobiography
en modelos Autobiography.

Para combinaciones de colores específicas, consulte
la página 55. Para combinaciones de acabados
y tapicería de techo específicos para su modelo,
consulte la sección Características Opcionales.

PASO 5 ELIJA SU INTERIOR – OPCIONES

Ebony / Tan (disponible en HSE Dynamic y Autobiography Dynamic)



Interior mostrado:
Interior Autobiography en
Ebony/Tan, con asientos Tan/
Ebony y acabado Dark Grey Oak
en madera.

Opciones de asientos



Tan



Ebony/Tan*

Opciones de acabados



Sport Textured (aluminio)



Dark Engine Turned (aluminio)



Dark Grey Oak (madera)



Grand Black (madera)

Este interior está disponible con:
Piel Oxford en modelos HSE
Piel Oxford con motivo Autobiography en modelos
Autobiography.

Para combinaciones de colores específicas, consulte
la página 55. Para combinaciones de acabados
y tapicería de techo específicos para su modelo,
consulte la sección Características Opcionales.

Ebony / Pimiento (disponible en HSE Dynamic y Autobiography Dynamic)



Interior mostrado:
Interior Autobiography Dynamic
en Ebony/Pimiento, con asientos
Pimiento/Ebony y acabado Dark
Engine Turned en aluminio.

Opciones de asientos



Pimiento



Ebony/Pimiento*

Opciones de acabados



Sport Textured (aluminio)



Dark Engine Turned (aluminio)



Dark Grey Oak (madera)



Grand Black (madera)

Este interior está disponible con:
Piel Oxford en modelos HSE
Piel Oxford con motivo Autobiography
en modelos Autobiography.

Para combinaciones de colores específicas, consulte
la página 55. Para combinaciones de acabados y
tapicería de techo para su modelo, consulte la sección
Características Opcionales.

*Disponible solo en modelos Autobiography Dynamic

PASO 5 ELIJA SU INTERIOR – OPCIONES

Espresso / Ivory / Tan (disponible en Autobiography y Autobiography Dynamic)



Interior mostrado:
Interior Autobiography en
Espresso/Ivory/Tan, con asientos
Espresso/Ivory/Tan y acabado
Shadow Zebrano en madera.

Opciones de asientos



Espresso/Ivory/Tan

Opciones de acabados



Dark Engine Turned (aluminio)



Shadow Zebrano (madera)



Grand Black (madera)

Este interior está disponible con:
Piel Oxford con motivo Autobiography en modelos
Autobiography.

Para combinaciones de colores específicas, consulte
la página 55. Para combinaciones de acabados
y tapicería de techo específicos para su modelo,
consulte la sección Características Opcionales.

Espresso / Ivory / Savannah (disponible en Autobiography y Autobiography Dynamic)



Interior mostrado:
Interior Autobiography en
Espresso/Ivory/Savannah, con
asientos Espresso/Ivory/Savannah
y acabado Shadow Zebrano
en madera.

Opciones de asientos



Espresso/Ivory/Savannah

Opciones de acabados



Dark Engine Turned (aluminio)



Shadow Zebrano (madera)



Grand Black (madera)

Este interior está disponible con:
Piel Oxford con motivo Autobiography en modelos
Autobiography.

Para combinaciones de colores específicas, consulte
la página 55. Para combinaciones de acabados
y tapicería de techo específicos para su modelo,
consulte la sección Características Opcionales.

PASO 5 ELIJA SU INTERIOR – OPCIONES

Ebony / Lunar / Cirrus (disponible en Autobiography Dynamic)



Interior mostrado:
Interior Autobiography Dynamic en
Ebony/Lunar/Cirrus, con asientos
Lunar/Ebony/Cirrus y acabado
Dark Grey Oak en madera.

Opciones de asientos



Ebony/Lunar/Cirrus

Opciones de acabados



Dark Engine Turned (aluminio)



Dark Grey Oak (madera)



Grand Black (madera)

Este interior está disponible con:
Piel Oxford con motivo Autobiography en modelos
Autobiography.

Para combinaciones de colores específicas, consulte
la página 55. Para combinaciones de acabados y
tapicería de techo específicos para su modelo,
consulte la sección Características Opcionales.

Ebony / Lunar / Savannah (solo disponible en Autobiography Dynamic)



Interior mostrado:
Interior Autobiography Dynamic
en Ebony/Lunar/Savannah,
con asientos Lunar/Ebony/
Savannah y acabado Dark Grey
Oak en madera.

Opciones de asientos



Ebony/Lunar/Savannah

Opciones de acabados



Dark Engine Turned (aluminio)



Grand Black (madera)



Dark Grey Oak (madera)

Este interior está disponible con:
Piel Oxford con motivo Autobiography en modelos
Autobiography.

Para combinaciones de colores específicas, consulte
la página 55. Para combinaciones de acabados
y tapicería de techo específicos para su modelo,
consulte la sección Características Opcionales.

PASO 6 ELIJA SUS OPCIONES

Motor, transmisión y dinámica de conducción

	CÓDIGO DE OPCIÓN	S	SE	HSE	HSE DYNAMIC	AUTOBIOGRAPHY	AUTOBIOGRAPHY DYNAMIC
Cambio mediante levas (de serie en SDV8)	078CB	<input type="checkbox"/>	<input type="checkbox"/>	<input type="checkbox"/>	■	<input type="checkbox"/>	■
Cambio mediante levas en acabado Noble Plated	078CC	<input type="checkbox"/>	<input type="checkbox"/>	<input type="checkbox"/>	<input type="checkbox"/>	<input type="checkbox"/>	<input type="checkbox"/>
Off-road Pack (solo SDV6) – incluye caja transfer de dos velocidades y Terrain Response® 2 (1)	074QA	–	<input type="checkbox"/>	<input type="checkbox"/>	<input type="checkbox"/>	<input type="checkbox"/>	<input type="checkbox"/>
On / off-road Pack (solo SDV6) – incluye caja transfer de dos velocidades, Terrain Response® 2 (con programa Dynamic), Dynamic Response™ y Torque Vectoring	074QC	–	<input type="checkbox"/>	<input type="checkbox"/>	<input type="checkbox"/>	<input type="checkbox"/>	<input type="checkbox"/>
Pinzas de freno rojas de 20 pulgadas con logotipo de marca Brembo™ (excepto TDV6)	020BE	–	<input type="checkbox"/>	<input type="checkbox"/>	■	<input type="checkbox"/>	■

Características y acabados exteriores

	CÓDIGO DE OPCIÓN	S	SE	HSE	HSE DYNAMIC	AUTOBIOGRAPHY	AUTOBIOGRAPHY DYNAMIC
TECHO Y DISEÑO EXTERIOR							
Techo panorámico deslizable	041CZ	<input type="checkbox"/>	<input type="checkbox"/>	<input type="checkbox"/>	<input type="checkbox"/>	<input type="checkbox"/>	<input type="checkbox"/>
Techo de contraste – Corris Grey (2)	080EE	<input type="checkbox"/>	<input type="checkbox"/>	<input type="checkbox"/>	<input type="checkbox"/>	△	△
Techo de contraste – Indus Silver (2)	080AD	<input type="checkbox"/>	<input type="checkbox"/>	<input type="checkbox"/>	<input type="checkbox"/>	△	△
Techo de contraste – Santorini Black (2)	080AN	<input type="checkbox"/>	<input type="checkbox"/>	<input type="checkbox"/>	<input type="checkbox"/>	△	△
CRISTALES Y RETROVISORES EXTERIORES							
Parabrisas térmico	040AK	<input type="checkbox"/>	<input type="checkbox"/>	■	■	■	■
Parabrisas con filtro solar (no disponible con cristales Privacy)	047AH	<input type="checkbox"/>	<input type="checkbox"/>	<input type="checkbox"/>	<input type="checkbox"/>	<input type="checkbox"/>	<input type="checkbox"/>
Cristales oscurecidos "Privacy"	047AB	<input type="checkbox"/>	<input type="checkbox"/>	<input type="checkbox"/>	<input type="checkbox"/>	<input type="checkbox"/>	<input type="checkbox"/>
Cristales "Privacy" con filtro solar	047AV	<input type="checkbox"/>	<input type="checkbox"/>	<input type="checkbox"/>	<input type="checkbox"/>	<input type="checkbox"/>	<input type="checkbox"/>
Retrovisores exteriores térmicos ajustables y plegables eléctricamente y luces de aproximación (3)	030NM	<input type="checkbox"/>	<input type="checkbox"/>	■	■	■	■
Retrovisores exteriores térmicos ajustables y plegables eléctricamente, con luces de aproximación, memoria y función antideslumbrante (3) (4)	031EB	<input type="checkbox"/>	<input type="checkbox"/>	<input type="checkbox"/>	<input type="checkbox"/>	<input type="checkbox"/>	<input type="checkbox"/>
FAROS E ILUMINACIÓN							
Faros antiniebla delanteros	064AP	<input type="checkbox"/>	■	■	■	■	■
Faros de Xenon con luces LED características (incluyen lavafaros eléctricos)	064CW	<input type="checkbox"/>	<input type="checkbox"/>	■	■	■	■
Faros Xenon adaptativos con luces LED características (incluye lavafaros eléctricos)	064DI	<input type="checkbox"/>	<input type="checkbox"/>	<input type="checkbox"/>	<input type="checkbox"/>	<input type="checkbox"/>	<input type="checkbox"/>
Cambio inteligente de luces largas-cortas (AHBA) (requiere faros Xenon o de Xenon adaptativos)	030NT	<input type="checkbox"/>	<input type="checkbox"/>	<input type="checkbox"/>	<input type="checkbox"/>	<input type="checkbox"/>	<input type="checkbox"/>
PINTURA							
Pintura metalizada	024AZ	<input type="checkbox"/>	<input type="checkbox"/>	<input type="checkbox"/>	<input type="checkbox"/>	<input type="checkbox"/>	<input type="checkbox"/>
Pintura Premium metalizada	024BR	<input type="checkbox"/>	<input type="checkbox"/>	<input type="checkbox"/>	<input type="checkbox"/>	<input type="checkbox"/>	<input type="checkbox"/>

(1) Para programa Dynamic, Dynamic Response o distribución de par, ver «On / off-road Pack» (2) El techo de contraste cuando se elige Autobiography y Autobiography Dynamic incluye los estribos laterales y los paragolpes. Ver colores de contraste recomendados en página 40 (3) Funciones de memoria adicionales al elegir asientos con memoria ('Style 3' y 'Style 5') (4) Disponible solo con retrovisor interior con función antideslumbramiento.

■ De serie □ Opcional △ Opción sin coste – No disponible.

Brembo es una marca comercial registrada de Freni Brembo S.p.A.

Llantas y opciones de llantas

	CÓDIGO DE OPCIÓN	S	SE	HSE	HSE DYNAMIC	AUTOBIOGRAPHY	AUTOBIOGRAPHY DYNAMIC
19 pulgadas y cinco radios dobles 'Style 1' (solo TDV6)	029SA	■	■	Δ	–	–	–
20 pulgadas y cinco radios dobles 'Style 12' (De serie en SE SDV6)	029SB	□	□	■	Δ	Δ	Δ
21 pulgadas y seis radios 'Style 10' (solo SDV6 Hybrid)	029TA	–	–	■	Δ	■	Δ
21 pulgadas y seis radios Diamond Turned 'Style 11' (solo SDV6 Hybrid)	029TB	–	–	□	■	□	■
21 pulgadas y cinco radios dobles 'Style 14'	029SD	□	□	□	Δ	■	Δ
21 pulgadas y cinco radios dobles Diamond Turned 'Style 15'	029SE	–	–	□	■	□	□
21 pulgadas y cinco radios dobles 'Style 16'	029SW	–	–	–	–	–	■
22 pulgadas y cinco radios dobles - 'Style 6'	029SF	□	□	□	□	□	□
22 pulgadas y cinco radios dobles 'Style 17'	029SY	–	–	–	–	–	□
Sistema de reparación de neumáticos	029FJ	■	■	Δ	Δ	Δ	Δ
Rueda de repuesto de sección reducida	029QQ	□	□	■	■	■	■
Rueda de repuesto tamaño completo	050AQ	□	□	□	□	□	□

Información, comunicación y entretenimiento

	CÓDIGO DE OPCIÓN	S	SE	HSE	HSE DYNAMIC	AUTOBIOGRAPHY	AUTOBIOGRAPHY DYNAMIC
Sistema de audio Meridian™ Surround Sound (825 W) con 19 altavoces	025LN	□	□	□	□	■	■
Sistema de audio Meridian Signature Reference (1700 W) con 23 altavoces	025LV	–	–	□	□	□	□
Radio Digital (DAB)	025JB	□	□	□	□	□	□
Sistema de navegación con disco duro	087AA	□	■	■	■	■	■
Panel de instrumentos TFT virtual (de serie en SDV6 Hybrid y SDV8)	038ID	□	□	□	□	■	■
Sistema de pantallas traseras de ocho pulgadas con mando a distancia y dos juegos de auriculares inalámbricos (con puerto USB en la 2ª fila) (1) (3)	129AH	–	□	□	□	□	□
Sistema de pantallas traseras de 10,2 pulgadas con mando a distancia y dos juegos de auriculares inalámbricos (con puerto USB en la 2ª fila) (1) (4)	129AQ	–	–	□	□	□	□
Television Digital*	129AA	□	□	□	□	□	□
Pantalla táctil con tecnología Dual View (incluye un juego de auriculares inalámbricos) (2)	087AM	□	□	□	□	□	□

(1) Requiere sistema de audio Meridian Surround Sound (825 W) y asiento abatible 60:40 con trampilla de carga (2) Requiere sistema de audio Meridian Surround Sound (825 W) (3) No disponible con asientos 'Style 7' (4) Disponible solo con asientos 'Style 7'

*Aunque en Jaguar Land Rover continuamos trabajando para adaptar nuestros sistemas a los diferentes estándares de TV de todo el mundo, lamentablemente no podemos asegurar el funcionamiento de esta característica en todos los países debido a los continuos cambios en los estándares de emisión.

El estándar compatible actualmente podría verse interrumpido antes de las fechas previstas, lo que ocasionaría la pérdida de esta característica en el vehículo.

■ De serie □ Opcional Δ Opción sin coste – No disponible.

PASO 6 ELIJA SUS OPCIONES

Asientos, características y acabados interiores

	CÓDIGO DE OPCIÓN	S	SE	HSE	HSE DYNAMIC	AUTOBIOGRAPHY	AUTOBIOGRAPHY DYNAMIC
ASIENTOS							
Piel Grained	033TB	□	■	–	–	–	–
Piel Oxford perforada (no disponible con asientos delanteros 'Style 1')	033JK	–	□	■	■	–	–
'Style 2' – asientos regulables eléctricamente en 14 movimientos	033SY	–	□	■	■	–	–
'Style 3' – asientos regulables eléctricamente en 14 movimientos con función de memoria	033KZ	–	□	□	□	–	–
'Style 5' – asientos delanteros regulables eléctricamente en 18 movimientos con función de memoria	033UA	–	–	□	□	■	■
'Style 7' – asientos regulables eléctricamente en 18 movimientos con función de memoria, y asientos delanteros articulables con función de masaje (1)	033TR	–	–	□	□	□	□
Asientos delanteros calefactables	033BV	□	–	–	–	–	–
Asientos delanteros y traseros calefactables	033EQ	□	□	□	□	–	–
Asientos delanteros y traseros climatizados	033IN	–	–	□	□	□	□
Pack de asientos delanteros y traseros calefactables con parabrisas térmico	072AC	–	□	–	–	–	–
Segunda fila de asientos abatibles 60:40 con trampilla de carga	033CW	□	□	□	□	□	□
Asientos eléctricos 5+2 (2)	033BI	□	□	□	□	□	□
Pack de asientos eléctricos 5+2 con climatizador trasero auxiliar (2) (3)	074MW	□	□	□	□	□	□
VOLANTE							
Columna de dirección ajustable eléctricamente (función acceso/salida con volante regulable en distancia e inclinación)	049AL	–	□	■	■	■	■
Volante de piel térmico con mandos multifunción	032DV	□	□	□	□	□	□
ACABADOS							
Salpicadero de madera Shadow Zebrano (4)	088HB	–	□	□	□	■	Δ
Salpicadero de madera Dark Grey Oak (4)	088GM	–	□	□	□	Δ	Δ
Salpicadero de madera Grand Black	088HS	–	–	□	□	□	□
Ampliación de acabados de madera Autobiography con luz interior ambiental (5)	088JC/ 088HZ/ 088JD	–	–	–	–	□	□
Alfombrillas de moqueta delanteras y traseras	079AJ	□	□	□	□	–	–
Alfombrillas de moqueta premium delanteras y traseras	079CA	□	□	□	□	■	■
Estribos de aluminio con anagrama Range Rover	048AR	□	□	■	■	■	■
Estribos de aluminio iluminados con anagrama Range Rover	048BD	□	□	□	□	□	□
Revestimiento de techo Morzine (Cirrus o Ivory según combinación de colores)	088HH	■	■	■	■	Δ	Δ
Revestimiento de techo Morzine (Ebony)	005BJ	–	□	□	□	Δ	Δ
Revestimiento de techo Alston (Cirrus, Ivory o Ebony según combinación de colores)	088HE	□	□	□	□	■	■

Seguridad y protección antirrobo

	CÓDIGO DE OPCIÓN	S	SE	HSE	HSE DYNAMIC	AUTOBIOGRAPHY	AUTOBIOGRAPHY DYNAMIC
Alarma volumétrica (incluye sensor de inclinación y alarma sonora con batería auxiliar además de todas las funciones de la alarma perimétrica)	076EL	□	□	□	□	□	□
Kit de primeros auxilios	056AZ	□	□	□	□	□	□

(1) Requiere asientos delanteros climatizados (2) No disponible con llantas de aleación de 19 o 22 pulgadas. Requiere segunda fila de asientos abatibles 60:40 con trampilla de carga y sistema de reparación de neumáticos (3) Incluye climatizador de cuatro zonas (4) Consulte disponibilidad de colores y tapicerías en las tablas de las páginas 54 y 55 (5) Disponible solo con luz interior ambiental configurable

■ De serie □ Opcional Δ Opción sin coste – No disponible.

Confort y funcionalidad

	CÓDIGO DE OPCIÓN	S	SE	HSE	HSE DYNAMIC	AUTOBIOGRAPHY	AUTOBIOGRAPHY DYNAMIC
ASISTENCIA A LA CONDUCCIÓN							
Control de distancia de aparcamiento delantero con pantalla	086EG	<input type="checkbox"/>	<input type="checkbox"/>	■	■	■	■
Asistente de aparcamiento en línea (1)	086GZ	<input type="checkbox"/>	<input type="checkbox"/>	<input type="checkbox"/>	<input type="checkbox"/>	<input type="checkbox"/>	<input type="checkbox"/>
Asistente de aparcamiento en línea y batería (2)	086HA	<input type="checkbox"/>	<input type="checkbox"/>	<input type="checkbox"/>	<input type="checkbox"/>	<input type="checkbox"/>	<input type="checkbox"/>
Cámara de visión trasera	086FA	<input type="checkbox"/>	<input type="checkbox"/>	■	■	■	■
Sistema de cámaras de visión perimétrica (Cámaras Surround) (3)	086GC	<input type="checkbox"/>	<input type="checkbox"/>	<input type="checkbox"/>	<input type="checkbox"/>	<input type="checkbox"/>	<input type="checkbox"/>
Monitorización de ángulo muerto con sensor de aproximación de vehículos (4)	086GH	<input type="checkbox"/>	<input type="checkbox"/>	<input type="checkbox"/>	<input type="checkbox"/>	<input type="checkbox"/>	<input type="checkbox"/>
Monitorización de ángulo muerto y sensor de aproximación de vehículos con detector de tráfico en marcha atrás (3)	086GF	<input type="checkbox"/>	<input type="checkbox"/>	<input type="checkbox"/>	<input type="checkbox"/>	<input type="checkbox"/>	<input type="checkbox"/>
Wade Sensing™ (sensor profundidad de vadeo) (3)	075EA	<input type="checkbox"/>	<input type="checkbox"/>	<input type="checkbox"/>	<input type="checkbox"/>	<input type="checkbox"/>	<input type="checkbox"/>
Wade Sensing™ y monitorización de ángulo muerto con sensor de aproximación de vehículos y detector de tráfico marcha atrás (5)	074NG	<input type="checkbox"/>	<input type="checkbox"/>	<input type="checkbox"/>	<input type="checkbox"/>	<input type="checkbox"/>	<input type="checkbox"/>
Alerta de cambio involuntario de carril (5) (6) (7)	086BC	<input type="checkbox"/>	<input type="checkbox"/>	<input type="checkbox"/>	<input type="checkbox"/>	<input type="checkbox"/>	<input type="checkbox"/>
Alerta de cambio involuntario de carril con sensor de reconocimiento de señales de tráfico (5) (6) (7)	086DB	<input type="checkbox"/>	<input type="checkbox"/>	<input type="checkbox"/>	<input type="checkbox"/>	<input type="checkbox"/>	<input type="checkbox"/>
Control de cruce adaptativo con sistema de seguridad a baja velocidad, freno de emergencia inteligente y cinturones de seguridad activos	065AG	<input type="checkbox"/>	<input type="checkbox"/>	<input type="checkbox"/>	<input type="checkbox"/>	<input type="checkbox"/>	<input type="checkbox"/>
HomeLink®	025FG	<input type="checkbox"/>	<input type="checkbox"/>	<input type="checkbox"/>	<input type="checkbox"/>	<input type="checkbox"/>	<input type="checkbox"/>
Asistencia automática al cierre de puertas (8)	076FC	<input type="checkbox"/>	<input type="checkbox"/>	<input type="checkbox"/>	<input type="checkbox"/>	<input type="checkbox"/>	<input type="checkbox"/>
Acceso sin llave	066AC	<input type="checkbox"/>	<input type="checkbox"/>	<input type="checkbox"/>	<input type="checkbox"/>	<input type="checkbox"/>	<input type="checkbox"/>
Park heater accionable a distancia	043AV	<input type="checkbox"/>	<input type="checkbox"/>	<input type="checkbox"/>	<input type="checkbox"/>	<input type="checkbox"/>	<input type="checkbox"/>
Botella extragrande adicional para el líquido limpiaparabrisas	039BB	<input type="checkbox"/>	<input type="checkbox"/>	<input type="checkbox"/>	<input type="checkbox"/>	<input type="checkbox"/>	<input type="checkbox"/>
INTERIOR							
Quitasoles de doble hoja	115AP	<input type="checkbox"/>	<input type="checkbox"/>	<input type="checkbox"/>	<input type="checkbox"/>	<input type="checkbox"/>	<input type="checkbox"/>
Retrovisor interior con función antideslumbrante automática	030NY	<input type="checkbox"/>	■	■	■	■	■
Compartimento refrigerado en la consola delantera central	038EA	<input type="checkbox"/>	<input type="checkbox"/>	<input type="checkbox"/>	<input type="checkbox"/>	■	■
Control de climatización en tres zonas	022BC	<input type="checkbox"/>	<input type="checkbox"/>	<input type="checkbox"/>	<input type="checkbox"/>	<input type="checkbox"/>	<input type="checkbox"/>
Control de climatización en cuatro zonas	022BG	<input type="checkbox"/>	<input type="checkbox"/>	<input type="checkbox"/>	<input type="checkbox"/>	<input type="checkbox"/>	<input type="checkbox"/>
Iluminación ambiental configurable	064FC	<input type="checkbox"/>	<input type="checkbox"/>	<input type="checkbox"/>	<input type="checkbox"/>	■	■
Pack fumadores (encendedor y cenicero delantero y trasero)	094AA	Δ	Δ	Δ	Δ	Δ	Δ
ÁREA DE CARGA							
Apertura y cierre eléctrico del maletero	070AW	<input type="checkbox"/>	<input type="checkbox"/>	■	■	■	■
Carriles para el espacio de carga	135AH	<input type="checkbox"/>	<input type="checkbox"/>	<input type="checkbox"/>	<input type="checkbox"/>	<input type="checkbox"/>	<input type="checkbox"/>

(1) Disponible solo con cámara parking trasera o cámara de visión perimétrica, control de distancia de aparcamiento delantero y trasero y retrovisores plegables eléctricamente (2) Vinculado con Asistente de aparcamiento en línea (3) Disponible solo con retrovisores plegables eléctricamente (4) Disponible solo con retrovisores exteriores con función antideslumbramiento (5) Disponible solo con retrovisores exteriores con función antideslumbramiento y cámaras de visión perimétrica (6) No disponible con HomeLink® (7) Requiere cambio inteligente de luces largas-cortas (AHBA) (8) Requiere acceso sin llave

■ De serie □ Opcional Δ Opción sin coste – No disponible.

CARACTERÍSTICAS PRINCIPALES





Terrain Response® 2

El sistema Terrain Response® 2 de nueva generación monitoriza las condiciones de conducción y optimiza automáticamente las configuraciones del vehículo para adecuarlas a cada tipo de terreno. El sistema ofrece un confort absoluto sobre cualquier superficie, ya sea hierba, gravilla, nieve, barro, surcos, arena o roca. Incluso cuando no está en modo automático, le dirá qué tipo de velocidad de cambio o altura de marcha es más adecuada en cada circunstancia.



Transmisión automática de ocho velocidades

Todos los motores gasolina y diésel del nuevo Range Rover Sport llevan asociada una avanzada transmisión automática de ocho velocidades controlada electrónicamente especialmente adaptada por los ingenieros de Land Rover para ofrecerle cambios sumamente suaves y junto con una rapidez de respuesta y una economía de consumo excepcionales. Los cambios se vuelven casi imperceptibles gracias al reducido espaciado entre sus ocho relaciones de marchas, completando cada cambio en apenas 200 milésimas de segundo.



Dirección electroasistida (EPAS)

La dirección electroasistida (EPAS) ayuda a mejorar la precisión y la consistencia de respuesta de la dirección y mayor agilidad en curvas. El sistema es sensible a la velocidad, por lo que la dirección se percibe ligera y sensible a baja velocidad y más firme a velocidades más altas.



Adaptive Dynamics

El sistema Adaptive Dynamics analiza los movimientos del vehículo más de 500 veces por segundo, reaccionando instantáneamente a las condiciones del firme y a las intervenciones del conductor. El sistema es capaz incluso de detectar las condiciones del terreno y optimizar la respuesta de los amortiguadores en consonancia.



Suspensión neumática electrónica

El nuevo Range Rover Sport incorpora un sistema de suspensión neumática de última generación en las cuatro ruedas con el que es capaz de ofrecer un confort y unas capacidades líder en su clase dentro y fuera de la carretera. El sistema alterna automáticamente entre dos alturas de marcha al seleccionar la configuración 'todoterreno'. La altura libre hasta el suelo se incrementa en 65 mm por encima de la altura normal de marcha a velocidades inferiores a 50 km/h.



Torque Vectoring (Control de reparto de par en curva)

Este sistema se sirve del sistema de frenos para imitar el efecto de un diferencial de vectorización de par, equilibrando continuamente la distribución del par motor entre las cuatro ruedas, lo que se traduce en un mejor agarre y control de la dirección y en una reducción del subviraje.

CARACTERÍSTICAS PRINCIPALES

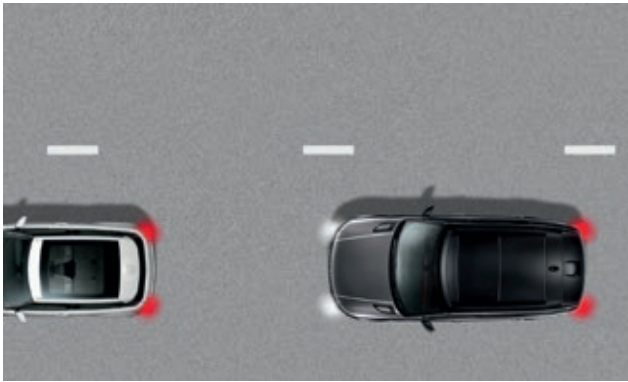

Control de cruceo adaptativo con sistema de seguridad a baja velocidad, freno de emergencia inteligente y cinturones de seguridad activos

El control de cruceo adaptable (ACC) es un sistema mejorado que ayuda a mantener una distancia preestablecida respecto al vehículo que circula por delante, incluso aunque este cambie de velocidad. La función de asistencia en tráfico lento complementa las funciones del ACC para permitir que el vehículo se detenga al aproximarse a un tramo con tráfico lento.

Por otro, el sistema inteligente de frenada de emergencia incorpora un radar que detecta los vehículos que viajan en el mismo sentido, reduciendo automáticamente la velocidad de impacto si estima que es inevitable que se produzca una colisión frontal.



Reconocimiento de señales de tráfico con alerta de cambio involuntario de carril

El sistema de reconocimiento de señales de tráfico utiliza la cámara frontal del vehículo para reconocer las señales de limitación de velocidad y mostrar la información en el panel de instrumentos.

El aviso de cambio de carril utiliza la cámara frontal montada delante del retrovisor para monitorizar las marcas de la carretera a ambos lados del vehículo. Cuando el vehículo se sale de su carril, el sistema avisa al conductor mediante una ligera vibración en el volante y enciende los intermitentes. (El sistema funciona a determinadas velocidades).



Monitorización de ángulo muerto con sensor de aproximación de vehículos

Estos sistemas utilizan los sensores situados a ambos lados y en el paragolpes trasero para detectar todo aquello que pueda escapar a su vista. Cuando el vehículo entra en una zona de ángulo muerto, se enciende una luz de aviso en el retrovisor de la puerta correspondiente.

Gracias a su amplio alcance, el sensor de aproximación es capaz de detectar vehículos aproximándose a gran velocidad por detrás que podrían suponer una amenaza durante un cambio de carril.

También disponible con detector de tráfico marcha atrás.



Faros de Xenon adaptativos (con lavafaros eléctricos)

Las luces LED características son tan elegantes como prácticas: los faros dinámicos de Xenon se adaptan a la carretera, mientras que las luces de esquina estáticas iluminan el área del bordillo en curvas cerradas, para proporcionar mayor sensación de confianza al conducir de noche.

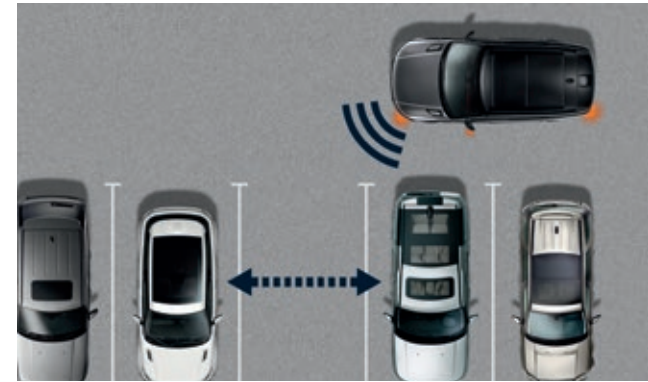

Park Assist

El nuevo Range Rover Sport ha sido diseñado para adaptarse a las necesidades de nuestro tiempo. Aparcar es más fácil con la ayuda de Park Assist, una característica que puede mejorarse añadiendo las funciones Parallel Park, Parking Exit, Perpendicular Parking y de control de distancia de aparcamiento en 360°. Es un vehículo sorprendentemente ágil, ya sea en curvas o sorteando el tráfico.



Panel de instrumentos TFT Virtual

El cuadro de instrumentos virtual de 12,3 pulgadas incorpora una avanzada tecnología de pantalla de alta resolución y gráficos en color de última generación para mostrar con claridad las funciones y los datos de las funciones principales del vehículo. Con elegantes diales virtuales cromados con apariencia 3D, el panel puede personalizarse para mostrar solamente la información que interese en cada momento.



Iluminación interior ambiental

La opción de iluminación interior configurable introduce nuevos niveles de refinamiento y personalización. Esta característica utiliza luces LED de distintos colores para conseguir diferentes tonalidades e iluminar el habitáculo en función de los diferentes estados de ánimo. Un total de diez colores -desde Spark Blue hasta Ice White, pasando por Racing Red- se encargan de adaptar la iluminación ambiental interior a las preferencias de cada usuario.



Pantalla táctil Dual View

La tecnología Dual View permite al conductor y al pasajero ver contenidos distintos en la pantalla táctil simultáneamente, de tal forma que el pasajero puede ver un programa de TV mientras el conductor consulta el sistema de navegación.



Wade Sensing™

La función de vadeo utiliza los sensores integrados en los retrovisores de las puertas y alerta al conductor cuando el agua es demasiado profunda para vadearla. Esta función es especialmente útil cuando la visibilidad es escasa o al conducir de noche. El sistema usa indicadores visuales y señales audibles que se hacen más intensas a medida que aumenta la profundidad del agua.



Audio

La tecnología de audio Meridian™ ofrece una calidad de sonido espectacular. En lo más alto de la gama se encuentra el sistema de audio Meridian Signature Reference con 23 altavoces, subwoofer y sonido surround 3D.



Sistema de pantallas traseras

El sistema de pantallas traseras para los pasajeros del asiento trasero incluye dos videopantallas integradas de 8 o de 10,2 pulgadas, un par de auriculares digitales inalámbricos WhiteFire®, una conexión USB en la segunda fila y un mando a distancia específico.

También incluye una pantalla-resumen de navegación con información sobre el viaje que muestra una ventana emergente en la que se detallan el tiempo y la distancia restantes para llegar al destino.



Control de climatización con Park Heater

El control de climatización en tres zonas incluye mandos separados para el conductor y los pasajeros del asiento delantero y trasero. El control de climatización en cuatro zonas opcional ofrece aún más independencia a los pasajeros del asiento trasero. Los sistemas Remote Park Heater y Time Climate le permiten precalentar o refrigerar el vehículo mediante un mando a distancia o un temporizador con un margen de hasta siete días.

DIMENSIONES Y CAPACIDADES



Batalla 2923 mm



Altura 1780 mm



Ancho vía delantero 1690 mm



Ancho vía trasero 1685 mm

Ancho 2073 mm con retrovisores plegados
Ancho 2220 mm con retrovisores sin plegar



Altura libre

Altura todoterreno 278 mm
Altura estándar 213 mm

Altura estándar de marcha

Con raíles de techo 1.780 mm
Con antena de techo 1.801 mm
Con techo panorámico abierto 1.817 mm
La altura de la suspensión neumática se reduce en modo acceso en 50mm

Capacidad del maletero

Asientos traseros en posición vertical
Alto 767 mm Ancho 1285 mm
Capacidad del maletero 784 litros
Ancho del espacio de carga entre pasos de rueda 1120 mm
Longitud en el suelo 1043 mm-1143 mm

Asientos traseros abatidos
Alto 767 mm Ancho 1285 mm
Capacidad del maletero 1761 litros
Ancho del espacio de carga entre pasos de rueda 1120 mm
Longitud en suelo 1871 mm

Altura interior

Altura máx. delante con techo panorámico 1002 mm
Altura interior trasera 993 mm



Longitud 4850 mm

Diámetro de giro

Entre bordillos 12,1 m
Entre paredes 12,5 m
Vueltas de tope a tope 2,78



	A	B	C
Altura de marcha	Ángulo de entrada	Ángulo ventral	Ángulo de salida
Off-road (Hybrid)	33,0°	27,2° (25,9°)	31°
Standard (Hybrid)	24,3°	19,4° (18,9°)	24,9°



Profundidad de vadeo

Máxima profundidad de vadeo 850 mm

ESPECIFICACIONES TÉCNICAS / PRESTACIONES Y CIFRAS

	TDV6 258 CV	SDV6 292 CV	SDV6 HYBRID 340 CV	SDV8 339 CV	V8 SUPERCHARGED 510 CV
MOTOR					
Cilindrada (cc)	2993	2993	2993	4367	4999,7
Nº de cilindros	6	6	6	8	8
Disposición de los cilindros	Longitudinal V6	Longitudinal V6	Longitudinal V6	Longitudinal V8	Longitudinal V8
Válvulas por cilindro	4	4	4	4	4
Diámetro (mm)	84	84	84	84	92,5
Carrera (mm)	90	90	90	98,5	93
Relación de compresión (:1)	16,1	16,1	16,1	16,1	9,5
Potencia máxima kW (CV) / rpm	190 (258) / 4000	215 (292) / 4000	250 (340) / 4000**	250 (339) / 3500	375 (510) / 6000 - 6500
Par máximo Nm/rpm	600 / 2000	600 / 2000	700 / 1500 - 3000**	700 / 1750 - 3000	625 / 2500 - 5500
Frenos					
Tipo delanteros	Discos ventilados	Discos ventilados	Discos ventilados	Discos ventilados	Discos ventilados
Diámetro delanteros (mm)	350	380	380	380	380
Tipo traseros	Discos ventilados	Discos ventilados	Discos ventilados	Discos ventilados	Discos ventilados
Diámetro traseros (mm)	350	365	365	365	365
Freno de estacionamiento	Freno de estacionamiento electrónico (EPB) integrado en la pinza de freno				
PESOS (kg)					
Peso a partir de	2115	2115	2372	2398	2335
Peso máximo del vehículo	3000	3000	3150	3200	3050
Masa máxima en cada eje (delante)	1500	1500	1500	1550	1500
Masa máxima en cada eje (detrás)	1775	1775	1775	1775	1775
REMOLQUE (kg)					
Remolque sin frenos	750	750	750	750	750
Remolque máximo	3500	3500	3000	3500	3500
Peso máximo sobre el punto de acoplamiento/eje de remolque	150	150	120	150	150
Peso máximo vehículo y remolque	6500	6500	6150	6700	6550
CARGA EN EL TECHO (kg)					
Carga máxima en el techo (incluye baca)	100	100	100	100	100
PRESTACIONES Y CONSUMO					
Velocidad máxima (km/h)	210	210 (222*)	210 (225*)	210 (225*)	225 (250*)
Aceleración (segundos) 0-100 km/h	7,6	7,2	6,7	6,9	5,3
Capacidad del depósito – utilizable (litros)	80	80	80	105	105
Filtro de partículas diésel (DPF)	■	■	■	■	-

*Disponible solamente en modelos Dynamic. **Cuando se combina con motor eléctrico.

■ De serie – No disponible.





Estribos laterales retráctiles
 VPLWP0192, VPLWP0191, VPLWP0177, VPLWP0173 y VPLWP0178 o
 VPLWP0181 (vehículos equipados con alerta de cambio involuntario de carril),
 VPLWP0179 (vehículos con configuración de asientos 5+2) o VPLWP0180
 (vehículos equipados con configuración de asientos 5+2 y alerta de cambio
 involuntario de carril).

Estos elegantes y prácticos estribos facilitan la entrada y la salida del vehículo. Discretamente ocultos bajo los umbrales, los estribos laterales se despliegan automáticamente al abrir la puerta o mediante el mando de la llave, y se repliegan al cerrar la puerta.



Estribos laterales fijos
 VPLGP0114

Los estribos laterales fijos facilitan la entrada y salida del vehículo y el acceso al techo. El anagrama Range Rover y el acabado exterior Bright complementan el diseño del vehículo.



Tubos de protección laterales
 VPLWP0154

Los tubos de protección laterales fabricados en acero inoxidable con acabado brillante ayudan a proteger el vehículo en situaciones de conducción todoterreno. Su aspecto robusto se complementa a la perfección con el diseño exterior del vehículo.



Estribos iluminados
 VPLWS0208

Los estribos iluminados ubicados en las puertas del conductor y del pasajero delantero se iluminan al abrir la puerta e invitan a entrar en el habitáculo.



Estribos iluminados y personalizados
 VPLWS0212 – Delanteros
 VPLWS0209 – Juego completo

Puede personalizar su vehículo aún más añadiendo el nombre que prefiera en una variedad de fuentes destacadas mediante una sutil luz blanca. Puede escoger el juego completo para las puertas delanteras y traseras (par delantero personalizado, par trasero con anagrama Range Rover) o solo los estribos para las puertas delanteras.



Embelecedores de estribos laterales exteriores
 VPLWS0207

Realizados en aluminio con la palabra "Sport" marcada a láser. Se venden como un kit de dos, únicamente para las puertas delanteras.

ACCESORIOS



Kit de pedales
VPLGS0160

Los pedales en acero inoxidable en acabado Bright incorporan fijaciones ocultas para un acabado más elegante.



Alfombras de moqueta Premium
LR041635 – Ebony
LR041634 – Espresso

Alfombras de alta calidad de 2050 grm que ofrecen el toque final al interior del vehículo. Con base impermeable.



Alfombras de goma
VPLWS0190

Alfombras de goma que ofrecen protección contra la suciedad a la moqueta de la primera y segunda fila de asientos.

Incluyen un lingote brillante con las palabras Range Rover así como una pieza de metal muy resistente en el borde externo de las esquinas.



Protector de cárter de acero inoxidable
VPLWP0162

Protector de cárter con acabado Bright de alta calidad para la parte frontal del vehículo.



Protector inferior en Acero Inoxidable Trasero
VPLWP0163

Protector inferior en Acero Inoxidable Trasero (con enganche de remolque)*
VPLWP0164



Molduras laterales de carrocería
VPLWP0159

Protegen los paneles de las puertas frente a daños accidentales de otros vehículos. Pintadas a juego con el color de la carrocería, un accesorio elegante que no altera la estética de su Range Rover Sport.



Barrera de carga de altura completa
VPLWS0235

Diseñada para evitar que la carga entre en el habitáculo. Incorpora una práctica trampilla para esquís que permite transportar objetos alargados siempre que el asiento trasero elegido sea compatible con esta característica.

Barrera de carga a media altura
VPLWS0236

Divisor de carga
VPLWS0237



Embelecedor de estribo trasero iluminado
VPLWS0211PVJ – Ebony
VPLWS0211AAM – Espresso

Fabricado en acero inoxidable en acabado Bright, protege el borde exterior del maletero al cargar o descargar equipaje. Ofrece un elegante acabado con una suave iluminación de fondo.



Embelecedor de estribo trasero
VPLWS0210PVJ – Ebony
VPLWS0210AAM – Espresso

Fabricado en acero inoxidable en acabado Bright, protege el borde exterior del maletero al cargar o descargar equipaje.



Sistema de raíles para el espacio de carga
VPLWS0242 – 5 asientos
VPLWS0243 – 5+2 asientos

Los raíles para el espacio de carga son una versátil solución de transporte y permiten la instalación del sistema de retención para el equipaje.

Sistema de retención para el equipaje
VPLGS0171

Los elementos del sujeción se fijan fácilmente a los raíles del suelo del espacio de carga mediante un sencillo mecanismo de apertura/cierre. El pack de fijación incluye una correa retráctil con carril de inercia, una barra telescópica y una funda.



Alfombra de goma para el espacio de carga
VPLWS0225

Esta alfombra de goma con el anagrama Range Rover ayuda a proteger la moqueta del espacio de carga evitando que se ensucie. También está disponible con una prolongación de goma que protege la parte posterior de los asientos cuando están abatidos – VPLWS0223



Protector rígido para el espacio de carga
VPLWS0224

Este accesorio protege eficazmente el suelo y las paredes de moqueta de la zona de carga frente a la suciedad y la humedad.

ACCESORIOS



Llanta de aleación de 20" y cinco radios dobles
GLOSS BLACK - 'STYLE 18'
VPLWW0090*



Llanta de aleación de 21" y cinco radios dobles
GLOSS BLACK - 'STYLE 19'
VPLWW0091*



Llanta forjada de aleación de 21" y nueve radios.
MACHINE POLISHED - 'STYLE 20'
VPLWW0083*



Llanta forjada de aleación de 21" y nueve radios
TECHNICAL GREY - 'STYLE 21'
VPLWW0084*



Llanta forjada de aleación de 21" y nueve radios
GLOSS BLACK - 'STYLE 22'
VPLWW0085*



Llanta forjada de aleación de 22" y cinco radios dobles
MACHINE POLISHED - 'STYLE 23'
VPLWW0086*



Llanta forjada de aleación de 22" y cinco radios dobles
CERAMIC POLISHED - 'STYLE 24'
VPLWW0088*



Llanta forjada de aleación de 22" y cinco radios dobles
TECHNICAL GREY - 'STYLE 25'
VPLWW0087*



Llanta forjada de aleación de 22" y cinco radios dobles
GLOSS BLACK - 'STYLE 26'
VPLWW0089*

Llantas

Una gama de llantas exclusivas diseñadas para el nuevo Range Rover Sport. Puede escoger entre diferentes acabados y materiales, como el aluminio forjado. Las llantas están disponibles en tamaños de 20, 21 y 22 pulgadas.

ACCESORIOS



Raíles de techo
VPLWR0104 – Black†
VPLWR0103 – Silver‡

Los raíles para techo permiten la instalación de las barras transversales. Incluyen puntos de sujeción para fijar las barras transversales en la posición óptima en términos de distribución de peso y dinámica.

Carga máxima 100 kg†. Su instalación aumenta la altura del vehículo en 88 mm.



Barras transversales*
VPLGR0102

El diseño 'T-track' permite aprovechar las barras en toda su longitud para instalar diferentes accesorios. El perfil aerodinámico minimiza la resistencia al viento y el ruido. Raíles de techo no incluidos.

Baca portaequipajes*
LR006848

Sistema flexible para facilitar el transporte en el techo. Carga máxima 75 kg**.

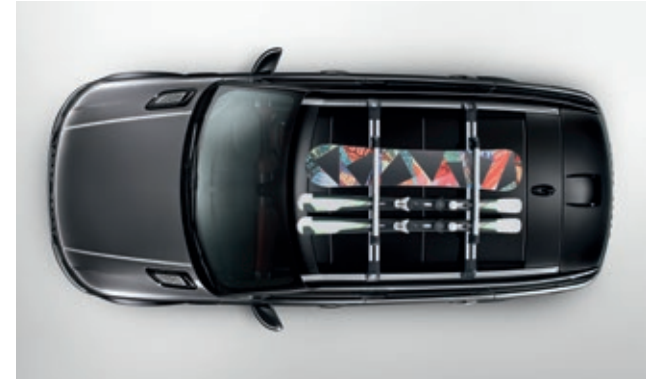

Portaesquíes/tablas de snowboard* - LR006849

Permite transportar cuatro pares de esquís o dos tablas de snow. Con cerradura de seguridad. Carga máxima 36 kg**.

Soporte para equipo deportivo acuático (sin imagen) - VPLGR0107

Permite transportar una tabla de surf, una tabla de windsurf y el mástil, una canoa o un kayak. Incluye un soporte multiusos con cierre de seguridad para transportar un mástil o remos. Inclina para facilitar la carga/descarga. Carga máx. 45 kg**.



Cofre deportivo - largo*
VPLWR0100

Incluye un sistema de montaje rápido para facilitar y asegurar una correcta fijación. Incluye una alfombrilla de base con superficie antideslizante para mayor seguridad. Permite transportar hasta cuatro pares de esquís o cinco tablas de snowboard. Capacidad 430 litros. Carga máxima 75 kg**.



Cofre portaequipajes*
VPLVR0062

El cofre portaequipajes con acabado Gloss Black se abre desde ambos lados e incluye un sistema de montaje de seguridad para facilitar su fijación a las barras de techo. Con cierre de seguridad. Capacidad 410 litros. Carga máxima 75 kg**.



Soporte para bicicletas montado en enganche de remolque
VPLVR0067 – Soporte para dos bicicletas
VPLVR0069 – Soporte para tres bicicletas
VPLWR0106 – Soporte para cuatro bicicletas

Portabicicletas para montaje sobre el enganche de remolque con capacidad para dos, tres o cuatro bicicletas. Incorpora luces LED, soporte para matrícula y un mecanismo de montaje fácil con cerradura de seguridad para mayor comodidad. Carga máxima 60 kg (en versión para cuatro bicicletas).

Los soportes para dos y tres bicicletas requieren una pantalla térmica disponible por separado para su instalación – N° pieza: VPLWR0124

Los soportes para cuatro bicicletas requieren una pantalla térmica disponible por separado para su instalación – N° pieza: VPLWR0123

*Los raíles y barras transversales para el techo son necesarios en todos los accesorios para techo de Land Rover. Los objetos colocados por encima de la antena satélite del techo pueden reducir la calidad de la señal recibida y pueden tener un efecto perjudicial para los sistemas de navegación y radio por satélite si están instalados.

**La carga útil máxima equivale a la capacidad de carga del accesorio instalado en el techo.

†Los embellecedores para raíles de techo son necesarios para el montaje de los raíles con acabado Black – VPLWR0108

‡Los embellecedores para raíles de techo son necesarios para el montaje de los raíles con acabado Silver – VPLWR0109



Funda para el vehículo
VPLWC0061

Esta funda para todas las estaciones protege su Range Rover Sport de los elementos.



Parasol
VPLWS0231

Ayuda a mantener fresco el interior del vehículo en días soleados.



Cubiertas de espejo en acabado Noble Chrome
VPLGB0073

Las cubiertas de espejo con acabado Noble Chrome complementan el diseño exterior del Range Rover Sport.

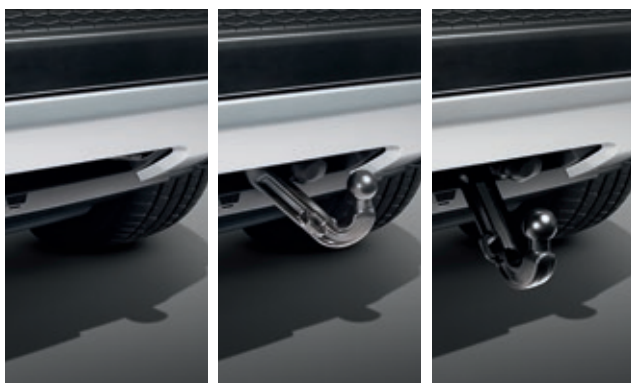

Enganche de remolque retráctil
VPLWT0111, VPLWB0135, VPLWT0123, VPLWT0122

El enganche de remolque de retráctil se oculta discretamente bajo el paragolpes. y se pliega/despliega en 12 segundos con solo tocar un botón. Uso autorizado con carga de remolque de 3500 kg.



Enganche de remolque ajustable en altura
VPLWT0112

Este sistema ha sido desarrollado y optimizado especialmente el Range Rover y puede regularse en diferentes alturas en pocos segundos. Uso autorizado con carga de remolque de 3500 kg.



Equipo eléctrico 13 Pines
VPLWT0114

Conector eléctrico de tipo europeo, que proporciona toda la iluminación trasera del remolque y la electricidad para el equipamiento interior. Para enganche de remolque ajustable en altura.



Faldillas antibarro delanteras
VPLWP0165

Faldillas antibarro delanteras (para estribos laterales retráctiles)
VPLWP0167

Faldillas antibarro traseras
VPLWP0166

Las faldillas antibarro reducen las salpicaduras y ayudan a proteger la pintura de la carrocería. El juego incluye dos unidades.





BY APPOINTMENT TO
HIS MAJESTY THE KING
MANUFACTURERS OF
MOTOR VEHICLES
JAGUAR LAND ROVER LIMITED
COVENTRY



BY APPOINTMENT TO
HIS MAJESTY THE KING
MANUFACTURERS OF
MOTOR VEHICLES
JAGUAR LAND ROVER LIMITED
COVENTRY



BY APPOINTMENT TO
HIS MAJESTY THE KING
MANUFACTURERS OF
MOTOR VEHICLES
JAGUAR LAND ROVER LIMITED
COVENTRY

NOTIFICACIÓN IMPORTANTE: Esta publicación está destinada a uso internacional y aunque Land Rover ha hecho cuanto está en sus manos por garantizar la corrección de la información recogida en la misma en el momento de su impresión, tratamos de mejorar constantemente las especificaciones, diseño y fabricación de nuestros vehículos por lo que nos reservamos el derecho a modificar las especificaciones y equipamientos sin notificación previa. La información sobre especificaciones y equipamiento también está sujeta a cambios para adecuarlas a las condiciones de mercado y no todos los productos están disponibles en todos los mercados. Algunos de los vehículos mostrados pueden incluir accesorios o equipamiento opcional. Aunque procuramos por todos los medios que la información contenida en nuestros catálogos esté siempre actualizada, estos no son una guía infalible de las especificaciones existentes ni constituyen oferta de venta alguna de ningún modelo en particular.

Todos los accesorios homologados por Land Rover que hayan sido instalados por un concesionario Land Rover en el plazo de un mes o 1.600 km (lo que ocurra primero) a partir de la entrega de un vehículo nuevo gozarán de las mismas condiciones de garantía y período de cobertura que la garantía del vehículo. Los accesorios comprados fuera de estos parámetros estarán sujetos a una garantía de 24 meses y kilometraje ilimitado. Todos los accesorios homologados por Land Rover han sido sometidos a los mismos tests rigurosos que se aplican a los vehículos. El rendimiento en condiciones climatológicas de calor o frío extremo, la resistencia a la corrosión, a los impactos y el despliegue de los airbags son algunas muestras de los tests exhaustivos a los cuales sometemos nuestros accesorios para asegurar que los éstos sean duraderos y, lo más importante, que sigan cumpliendo la legislación vigente.

Todos nuestros accesorios están diseñados para ser una parte integral de los vehículos Land Rover. Mientras que muchos artículos como las bacas de techo son fáciles de montar, algunos productos requieren herramientas específicas y equipamiento de diagnóstico para asegurar una integración correcta con la estructura del vehículo y los sistemas eléctricos. Estos productos pueden variar dependiendo del mercado. Consulte con su concesionario Land Rover que le aconsejará sobre las especificaciones actuales y responderá a cualquier consulta que tenga. Los distribuidores y concesionarios no son agentes de Land Rover y no tienen ningún tipo de autoridad para obligar a Land Rover a ninguna promesa o declaración explícita o implícita.

Los distribuidores y concesionarios no son agentes de Land Rover y no tienen ningún tipo de autoridad para obligar a Land Rover a ninguna promesa o declaración explícita o implícita. La empresa se reserva el derecho a modificar o retirar un color determinado sin notificación previa. Algunos de estos colores pueden no estar disponibles en su país.

Jaguar Land Rover Oficina registrada:
Abbey Road, Whitley, Coventry CV3 4LF
Reino Unido.

Empresa registrada en Inglaterra y Gales con el N° de registro 1672070

landrover.es

© Land Rover 2014. Número de publicación: LRML 4401/14

