

# Clase G Todoterreno



Mercedes-Benz

Aplicación de catálogos disponible en  Apple Store



# El número uno sobre cualquier terreno.

No importa qué reto se le plantee, la Clase G lleva más de 35 años conquistando nuevos espacios. Adentrándose en terrenos que se creían inalcanzables y llegando a los rincones más recónditos de la ciudad. Sin vacilar. Sin desviarse de sus metas. Siempre a la vanguardia.

↳ SIGA A LA CLASE G SOBRE EL TERRENO DIGITAL.

La Clase G está en todo el mundo. Y, cómo no, también en Internet:  
[www.mercedes-benz.es](http://www.mercedes-benz.es)

## Forma versus norma:

### 4 | Mercedes-AMG G 63

designo marrón místico bright, llantas de aleación AMG de 5 radios dobles en color gris titanio y pulidas a alto brillo, tapizado de napa diseño porcelana/negro, molduras en fibra de carbono AMG

### 20 | Mercedes-Benz G 500

Negro obsidiana metalizado, llantas de aleación de 5 radios en color gris titanio, tapizado de cuero diseño marrón claro, molduras en lacado brillante diseño negro

## Leyenda de una leyenda:

- 30 | Bastidor de travesaños
- 32 | Bloqueos de diferencial
- 34 | Tren de rodaje
- 35 | Motores
- 36 | La fábrica de Graz
- 40 | El Schöckl
- 42 | Historias
- 46 | Modelos
- 54 | Edition 463
- 56 | COMAND Online
- 58 | Paquetes de equipos
- 64 | Llantas
- 66 | Servicio Postventa
- 68 | Automovilismo
- 70 | Competencia todoterreno
- 71 | Dimensiones
- 72 | Tapizados y pinturas
- 75 | Datos técnicos

An aerial photograph of a city skyline, likely New York City, featuring a dense cluster of skyscrapers on the left and a large, lush green park in the foreground. The text 'Welcome to' is overlaid in a large, white, serif font across the center of the image.

# Welcome to

An aerial photograph of a city skyline. The central focus is a tall, cylindrical glass skyscraper that reflects the surrounding buildings and sky. To its left is another tall, rectangular building with a grid-like facade. The background shows a dense urban landscape with various other buildings, green spaces, and a winding river or canal. The lighting suggests a bright, sunny day, possibly during the golden hour.

the jungle.



Mantiene la compostura  
en cualquier escenario.

A photograph of a Mercedes-AMG G 63 (G-Class) in a city street. The vehicle is partially visible on the left side of the frame, showing its front grille, headlights, and a license plate with the number '100'. The background features a mix of architectural styles, including a tall, modern glass skyscraper and older, multi-story buildings with balconies. A man and a woman are walking across a crosswalk in the middle ground. A street lamp stands near the center. The scene is brightly lit, suggesting a sunny day.

A bordo de un Mercedes-AMG G 63 no sólo sentirá que la posición de su asiento es más elevada, sino también que ocupa una de esas plazas exclusivas que le permiten sentir el mundo a sus pies. En un todoterreno de carácter que irradia una fuerza única.







Con campo gravitatorio proprio de serie.





Ahí lo tiene, parado ante usted. La sombra que proyecta resulta imponente. El poder de seducción de sus angulosas líneas es mayor que el de muchas obras arquitectónicas. Un imán que lo atrae todo, que lo arrastra todo. El Mercedes-AMG G 63.





El interior más impresionante...

...y exclusivo.

El ambiente más exclusivo: sólo para usted. Rodéese de materiales selectos y acabados artesanales destinados a proporcionarle el máximo confort. Cuando ponga su mano sobre el escudo AMG de la palanca de cambios, sentirá que toda esa exclusividad se transforma en altas prestaciones.







# Un coloso inteligente.

Su impresionante aspecto no defrauda. La Clase G le hará sentirse cómodo y seguro durante cualquier desplazamiento. Además, cuenta con Mercedes-Benz Intelligent Drive, que pone a su disposición sistemas de seguridad y asistencia a la conducción innovadores y anticipativos.



El Mercedes-AMG G 63 desarrolla una potencia envidiable. Sólo un cambio como AMG SPEEDSHIFT PLUS 7G-TRONIC con levas en el volante es capaz de dominar todo ese ímpetu y convertirlo en fuerza de propulsión. La banda sonora corre a cargo del equipo de escape deportivo AMG con dos embellecedores cromados en la salida doble de escape.



Su rugido la precede.



# Welcome



home.

# No conoce enemigos naturales.

Bienvenido al fin del mundo, donde empieza la aventura con la Clase G. Sin asfalto, sin semáforos ni reglas. Aquí sólo cuentan la resistencia, la perseverancia, la serenidad. Un lugar así puede parecerle demasiado lejano. Pero esa sensación está muy cerca.



En la cima de la creación.







### G 500

El paso discurre a través de una desafiante cordillera. Y hacia nuevas cotas de rendimiento, difíciles de alcanzar con tanto dinamismo, sin esfuerzo aparente. El propulsor del G 500 se adapta a la perfección al vehículo. Este motor V8 biturbo de nuevo desarrollo, con una potencia de 310 kW (422 CV), se enfrenta sin miedo a cualquier reto. Fascinación V8 en estado puro.

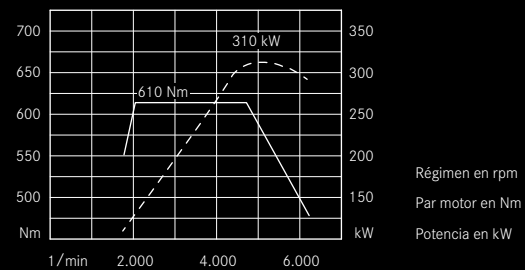





Sólo unos centímetros marcan la distancia entre el sendero y el precipicio. La ocasión perfecta para comprobar la utilidad práctica de un buen asidero disfrutando de las vistas. En unos asientos cuya idoneidad queda de manifiesto durante el descenso hacia el valle. También aquí, la Clase G le brinda el máximo confort.



A black SUV is shown from a side-rear perspective, driving through a river. The water is turbulent and splashing against the vehicle's rear wheel and fender. Large, dark rocks are visible in the foreground and background. The overall scene conveys a sense of ruggedness and off-road capability.

Pasar sobre el agua  
sería demasiado fácil.

La Clase G se abre camino en cualquier circunstancia. Su territorio empieza donde otros abandonan. La posición especialmente elevada de las entradas de aire, los sistemas electrónicos y el equipo de escape, así como un habitáculo prácticamente estanco, le permiten vadear aguas de hasta 60 cm de profundidad.

A dark-colored Mercedes-Benz G-Class SUV is shown driving on a steep, rocky incline. The vehicle is tilted significantly, with its front end higher than its rear. The background features a dramatic mountain range under a cloudy sky, with a small lake visible in the distance. The overall scene conveys a sense of ruggedness and off-road capability.

100% de capacidad ascensional.

La Clase G asombra a las mismas montañas. En un trayecto de sólo cien metros está en condiciones de superar un desnivel de hasta cien metros, lo que supone una capacidad ascensional del 100%. Igual de consecuente es la desmultiplicación para todo terreno de serie. Basta con pulsar el interruptor low-range con el cambio en punto muerto para lograr una transmisión optimizada del par motor. Hay pocas cosas que hagan perder el equilibrio a la Clase G. Su carácter compacto, su altura libre sobre el suelo y su gran aptitud todoterreno son ya legendarios.

54% de inclinación.

Si usted se atreve.



## Sus piezas más importantes: agallas.

No es fácil doblar a la Clase G. El bastidor de travesaños rígido a la torsión, realizado con chapas de acero de entre tres y cuatro milímetros de espesor, garantiza una estabilidad y una firmeza perfectas. Su robusta estructura protege los componentes sensibles del vehículo a la hora de superar grandes obstáculos. A fin de garantizar una óptima protección anticorrosiva, el bastidor recibe una capa de pintura en polvo, un exhaustivo tratamiento superficial y pintura de acabado. Se enceran los espacios huecos y se aplica una imprimación cataforética en la carrocería, así como un recubrimiento plástico adicional en los bajos. De este modo, la Clase G apenas presenta puntos que puedan verse afectados por el agua, la nieve, la sal anticongelante o la arena fina.







## Siempre adelante.

En terrenos sin compactar, es posible que una rueda motriz se quede en el aire. Con un diferencial convencional, dicha rueda gira en vacío, y el momento de impulsión no se transmite a la rueda con adherencia a la calzada. Esto impide el avance del vehículo. Algo impensable para la Clase G. Con el fin de evitarlo, cuenta con tres bloqueos de diferencial acoplables por separado con una acción de bloqueo del 100%, el único sistema realmente eficaz para la conducción offroad.



#### LOS BLOQUEOS DE DIFERENCIAL

Estos interruptores permiten bloquear el diferencial central y los diferenciales de los ejes delantero y trasero. Si se activan los tres, todas las ruedas giran con el mismo número de revoluciones. De ese modo, basta con disponer de tracción en una sola rueda para permitir el avance de la Clase G.



- 1 Bloqueo del diferencial central: conexión rígida entre los ejes delantero y trasero
- 2 Bloqueo del diferencial del eje trasero: conexión rígida de las ruedas del eje trasero
- 3 Bloqueo del diferencial del eje delantero: conexión rígida de las ruedas del eje delantero



## Un nuevo nivel de confort.

Una Clase G es capaz de adaptarse a cualquier firme. Para incrementar la estabilidad de marcha y la seguridad cuenta con la nueva generación del ESP®. Con los sistemas perfeccionados ASR y ABS se optimiza además la tracción y se reduce la distancia de frenado. El G 350 d y el G 500, con un aumento del ancho de vía de 40 mm, ofrecen una estabilidad aún mayor. El sistema de amortiguación adaptativa (opcional sólo para el G 500) garantiza en el modo Sport un comportamiento sensiblemente más ágil sobre el asfalto y reduce el ángulo de balanceo en curvas característico de los todoterrenos. Un confort de marcha y un aplomo que adquieren una nueva dimensión al combinarse con el sistema electrónico de tracción 4ETS.

# Fenómenos naturales.

Sólo es fiel a sí mismo quien nunca deja de evolucionar. Puede mejorar su rendimiento sin renunciar a la eficiencia, como los motores de la Clase G. El motor diésel optimizado de 6 cilindros presente en el G 350 d combina capacidad de aceleración y consumo moderado. La tecnología de catalizadores más avanzada permite reducir hasta en un 80% la emisión de óxidos de nitrógeno. El propulsor del G 500 hace las delicias de cualquier amante de la conducción. Se trata de un nuevo motor V8 biturbo con un impresionante despliegue de potencia, una eficiencia sorprendente y un sonido único. Impresionante resulta el motor AMG de gasolina de 8 cilindros con rendimiento mejorado del Mercedes-AMG G 63. Con dos turbocompresores por gases de escape e *intercooler*, desarrolla un extraordinario par motor capaz de catapultarlo a una categoría superior. Pero también es posible optar por el Mercedes-AMG G 65, aún más potente.

## EL PROGRAMA DE MOTORES

### G 350 d

V6 con 180 kW (245 CV) de potencia y 600 Nm de par motor

### G 500

V8 con 310 kW (422 CV) de potencia y 610 Nm de par motor

### Mercedes-AMG G 63

V8 con 420 kW (571 CV) de potencia y 760 Nm de par motor

### Mercedes-AMG G 65

V12 con 463 kW (630 CV) de potencia y 1.000 Nm de par motor



# Somos Clase G.

Una expresión que se escucha a menudo al visitar la nave de manufactura de Graz. Desde hace más de 35 años, la Clase G se fabrica aquí de forma artesanal para orgullo de quienes participan en el proceso. La variedad de modelos exige hasta hoy una producción manual en una única línea de montaje. Por ello, mecánicos experimentados seleccionan entre más de 10.000 piezas las 3.000 que necesitan para ir dando forma con el máximo esmero a cada nuevo ejemplar de la Clase G. Una Clase G que sólo tras más de cien horas de trabajo —prácticamente el triple del tiempo que requiere un vehículo de producción industrial— está lista para abandonar su lugar de origen.







# Con las manos y el corazón.

Expertos maestros guarnicioneros velan por la excelente calidad del cuero y la perfección de los acabados. En un gesto acostumbrado inspeccionan el cuero en busca de posibles imperfecciones. A continuación se determina el patrón idóneo para no desperdiciar ni un ápice del valioso material. La confección de un asiento de cuero lleva su tiempo. Sólo un cuidado exquisito y un cuero de hasta 1,8 milímetros de grosor garantizan los extraordinarios niveles de durabilidad, resistencia e impresión de valor acostumbrados. Una calidad que sólo llega a apreciarse totalmente en condiciones extremas y que sigue percibiéndose después de muchos años.



Rocas que sobresalen medio metro del nivel de la pista. Protuberantes raíces de árboles a lo largo del trazado. Terrenos capaces de engullir a cualquier otro vehículo. Bienvenido al Schöckl. Durante su fase de perfeccionamiento, la Clase G debe enfrentarse a varios miles de kilómetros en la pista de pruebas interna. Sólo cuando los ejes, el bastidor, la carrocería, la cadena cinemática y los equipos han demostrado más resistencia que los pilotos, le concedemos la distinción de «probada en el Schöckl y apta para la producción en serie».

# Probada en el Schöckl.



UN OBSTÁCULO QUE TODA  
CLASE G DEBE SUPERAR:  
<http://mb4.me/schoeckl>



El 1 de febrero de 1979 se inició una historia de éxitos única. La producción de un vehículo caracterizado por su absoluta aptitud todoterreno, su gran fuerza de tracción y una durabilidad superior a la media. En 1983, las aptitudes de la Clase G quedaron demostradas de forma fehaciente. Imponiéndose a todos sus competidores, el equipo formado por Jacky Ickx y Claude Brasseur logró conquistar con ella el Sáhara y proclamarse vencedor en el Rally París-Dakar.

# 1979



# 2015

Por ello, la Clase G prácticamente no ha sufrido modificaciones hasta ahora.  
Se han introducido pequeños retoques, pero manteniendo intacto su carácter.



A blue Mercedes-Benz G-Class (G-Wagen) is driving over a makeshift wooden bridge made of logs in a forest. The vehicle is equipped with a roof rack carrying gear and has a license plate that reads "FB-126C". The bridge is constructed from several large logs supported by vertical posts. The background is filled with dense green foliage and trees.

# Tour de G.

En 1988, Gunther Holtorf aún no sospechaba que el viaje que emprendía iba a hacer historia. A bordo de su Clase G «Otto», un Mercedes-Benz 300 GD con motor diésel de tres litros y una potencia de 65 kW (88 CV), partía con el objetivo de explorar un continente tras otro. Finalmente cruzaría un total de 215 países, regiones y territorios, recorriendo alrededor de 900.000 kilómetros. Y todo ello, con un solo motor. Una hazaña sin precedentes. Desde 2014, «Otto» ocupa el lugar que merece en el Museo Mercedes-Benz de Stuttgart. Eso sí, sigue viajando para participar en numerosas exposiciones internacionales.





## Comienza la aventura. El G 350 d.

¿Está preparado? La Clase G le espera desde hace más de 35 años. Perfectamente equipada de fábrica. Un ejemplo es el G 350 d, dotado de un potente motor diésel. Su mayor deseo es poder salir campo a través y dejar luego su huella en el asfalto del bulevar.





#### ASPECTOS DESTACADOS EN EL EXTERIOR

---

Llantas de aleación de 45,7 cm (18") y 5 radios en color plata

---

Parrilla del radiador de tres lamas

---

Paragolpes de nuevo diseño

---

Guardabarros ensanchados en el color de la carrocería

---

Luces de diodos luminiscentes

#### ASPECTOS DESTACADOS EN EL INTERIOR

---

Molduras de madera de álamo antracita

---

Volante multifunción de 4 radios en napa negro con levas de cambio y 12 teclas de función

---

Cuadro de instrumentos en diseño de 2 tubos con display multifunción de 11,4 cm

---

COMAND Online

---

Climatización automática THERMATIC con dos zonas

---

Función de memoria en los asientos y reposacabezas delanteros

---

Listones de umbral de acero inoxidable con distintivo «Mercedes-Benz» en las cuatro puertas



## Se hace oír. Y respetar. El G 500.

Es parte de su identidad, no hace concesiones. Está equipado con todo aquello que convierte a la Clase G en un vehículo de culto. Lo propulsa un motor V8 de nuevo desarrollo, aún más potente. E incluye de serie un inconfundible sonido que levanta pasiones.

### ASPECTOS DESTACADOS EN EL EXTERIOR

---

Listón protector exterior con inserto en efecto cebra color antracita

---

Pintura metalizada

---

Llantas de aleación de 5 radios dobles con neumáticos 265/60 R 18

---

Paragolpes de nuevo diseño

---

Parrilla del radiador de tres lamas

---

Guardabarros ensanchados en el color de la carrocería

---



#### ASPECTOS DESTACADOS EN EL INTERIOR

---

Molduras de madera de raíz de nogal marrón brillante

---

Volante en madera de raíz de nogal marrón brillante y napa color negro

---

Asientos y paneles centrales de las puertas arriba en cuero

---

Alfombrillas de velours negro, delante con logotipo V8

---





## Un manifiesto de potencia. Mercedes-AMG G 63.

### ASPECTOS DESTACADOS EN EL EXTERIOR

Parrilla del radiador AMG de doble lama cromada con rejilla negra y distintivo «AMG»

Equipo de escape deportivo AMG con embellecedores cromados en la salida doble de escape, a izquierda y derecha

Pinzas de freno AMG de color rojo delante y detrás

Equipo de frenos de alto rendimiento AMG con discos autoventilados y perforados, 375 x 36 mm delante y 330 x 22 mm detrás

Kit estético AMG formado por faldón delantero específico con tomas de aire en negro y ensanchamiento de los guardabarros AMG del color del vehículo

Llantas de aleación AMG de 5 radios dobles en color gris titanio y pulidas a alto brillo, con neumáticos 275/50 R 20

Pintura metalizada

Paquete de acero inoxidable exterior

### ASPECTOS DESTACADOS EN EL INTERIOR

Asientos en cuero diseño y tablero de instrumentos en cuero

Techo interior diseño de microfibra DINAMICA en color negro

Paquete cromado

Volante AMG Performance de 4 radios con forro de napa color negro, sección inferior plana y levas de cambio de aluminio color plata

Listones de umbral AMG iluminados en color blanco, de acero inoxidable macizo brillante con distintivo «AMG» en las cuatro puertas

Cuadro de instrumentos AMG en nuevo diseño de 2 tubos con display multifunción de 11,4 cm (4,5"), incluyendo menú principal AMG



Porte. Presencia. Empuje. El Mercedes-AMG G 63 atrae todas las miradas y hace desistir con elegancia de cualquier intento de adelantamiento. Incluye el kit estético AMG y una gran confianza en sí mismo, propulsados por un potente motor AMG biturbo de 5,5-litros.



## G-nial. Mercedes-AMG G 65.

Deja todo tras de sí. Su presencia es deslumbrante, su capacidad de rendimiento impresiona. El Mercedes-AMG G 65, con un motor V12 biturbo aún más potente, rebasa todos los límites y define un nuevo nivel de exclusividad. Algo que queda patente a simple vista.

#### ASPECTOS DESTACADOS EN EL EXTERIOR

Parrilla del radiador AMG de doble lama con listones cromados, marco cromado, rejilla cromada y distintivo «AMG»

Kit estético AMG formado por faldón delantero específico con tomas de aire de color negro y ensanchamiento de los guardabarros AMG del color del vehículo

Equipo de escape deportivo AMG con embellecedores cromados en la salida doble de escape, en los laterales izquierdo y derecho

Llantas de aleación AMG de 5 radios en color gris titanio y pulidas a alto brillo, con neumáticos 275/50 R 20

Equipo de frenos de alto rendimiento AMG con discos autoventilados y perforados, 375 x 36 mm delante y 330 x 22 mm detrás

Pintura metalizada

Paquete de acero inoxidable exterior

#### ASPECTOS DESTACADOS EN EL INTERIOR

Paquete de asientos de confort, incluye asientos delanteros multicontorno climatizados y tapizados en cuero diseño con diseño de rombos

Paquete exclusivo diseño

Techo interior diseño de microfibra DINAMICA en color negro

Paquete cromado

Molduras en lacado brillante diseño negro, incluye volante AMG Performance en napa de color negro





## Edition 463.

El modelo especial más exclusivo para el Mercedes-AMG G 63 y el G 65. Con nuevas llantas de aleación AMG de 53,3 cm (21"), protección de bajos de acero inoxidable y franjas deportivas AMG en los laterales. El sùmmum del dinamismo. En el interior, los asientos con tapizado bicolor y apoyos laterales de cuero con efecto fibra de carbono, las molduras de fibra de carbono AMG y el tablero de instrumentos en napa bicolor crean un ambiente deportivo.





#### ASPECTOS DESTACADOS EN EL EXTERIOR

---

Protección de bajos de acero inoxidable

---

Franjas deportivas AMG en los laterales (láminas)

---

Inserto en los listones protectores exteriores en efecto aluminio oscuro

---

Llantas de aleación de 53,3 cm (21") y 5 radios dobles, color negro mate, radios y pestaña pulidos a alto brillo, de serie para Mercedes-AMG G 63

---

Llantas de aleación de 53,3 cm (21") y 5 radios dobles, con pulido cerámico, de serie para Mercedes-AMG G 65

---

Llantas de aleación de 53,3 cm (21") y 5 radios dobles, color negro mate, pestaña pulida a alto brillo, opcional para Mercedes-AMG G 63 y Mercedes-AMG G 65

---

#### ASPECTOS DESTACADOS EN EL INTERIOR

---

Panel superior de las puertas en cuero liso con efecto fibra de carbono, tirador en napa, parte central de los asientos y panel central de las puertas con diseño de rombos en color designo

---

Paquete de asientos de confort

---

Asientos en acabado bicolor con apoyos laterales en cuero con efecto fibra de carbono (costuras de contraste en negro, porcelana o marrón claro), tapizados en cuero designo negro/negro, porcelana/negro o marrón claro/negro, a elegir

---

Paquete exclusivo designo, Mercedes-AMG G 65 con escudo grabado en los reposacabezas

---

Molduras de fibra de carbono AMG

---

Tablero de instrumentos en napa bicolor

---



Obedezca  
a su instinto.

## O a COMAND Online.

Un trayecto en la Clase G es una aventura, también porque le permite redescubrir sus instintos lejos de los caminos conocidos. Pero si en algún momento se desorienta, cuenta con la ayuda del sistema multimedia COMAND Online. La pantalla suspendida en color de alta resolución y 17,8 cm de diagonal y el sistema de mando fónico LINGUATRONIC permiten manejar cómodamente las funciones de navegación y teléfono. A través de la interfaz Bluetooth® con función manos libres y streaming de audio para la transmisión de música, así como de la interfaz USB, podrá descubrir también el universo digital.

### INFOENTRETENIMIENTO Y MULTIMEDIA

---

El **sistema de sonido surround Harman Kardon® Logic 7®**, con amplificador Harman Kardon® DSP de 450 vatios y 12 altavoces, le ofrece opcionalmente un auténtico sonido envolvente.

---

El **paquete de aparcamiento** opcional: aparcar y desaparcar con seguridad. PARKTRONIC supervisa la zona delantera y trasera del vehículo al maniobrar y advierte al conductor si detecta peligro de colisión. La cámara de marcha atrás con objetivo gran angular se conecta automáticamente al acoplar la marcha atrás y muestra en el display de COMAND Online el entorno detrás del vehículo. Aparcar y maniobrar marcha atrás resulta así más fácil y seguro.

---

El **entretenimiento para las plazas traseras** opcional ofrece entretenimiento de alto nivel tecnológico. Incluye dos pantallas TFT de 17,8 cm de diagonal en los reposacabezas delanteros. Ambos displays pueden utilizarse de forma independiente. Además, en esta edición: dos reproductores de DVD, telemando y auriculares por infrarrojos, conexiones Aux-in y USB.

---





## Paquete de acero inoxidable exterior.

Aquí tiene, una leyenda forjada en metal. Ningún material puede complementarla mejor que el acero inoxidable, encarnación de la resistencia y el brillo. El paquete de acero inoxidable exterior –de serie para los modelos Mercedes-AMG– da un toque muy especial al acabado del vehículo. Incluye dos peldaños laterales y cubierta para la rueda de repuesto en acero inoxidable con estrella Mercedes-Benz en relieve.

### COMPONENTES EN RESUMEN

---

Peldaños laterales de acero inoxidable

---

Cubierta para la rueda de repuesto en acero inoxidable con estrella Mercedes-Benz en relieve

---



## Paquete deportivo.

Fuerza y dinamismo. Sobre la base del paquete de acero inoxidable exterior, el paquete deportivo opcional confiere un aire atlético al G 350 d y el G 500. Incluye llantas de aleación AMG de 5 radios en color gris titanio con neumáticos 275/55 R 19 y molduras antirroce con elementos en efecto cebra antracita. El equipo de escape deportivo para el G 500 le conquistará con su rotundo sonido. En el interior, el paquete se completa con las alfombrillas de velours.

### COMPONENTES EN RESUMEN

---

Paquete de acero inoxidable exterior

---

Llantas de aleación AMG de 48,3 cm (19") y 5 radios en color gris titanio, opcionalmente en negro

---

Molduras antirroce con elementos en efecto cebra antracita

---

Equipo de escape deportivo (sólo para G 500)

---

Alfombrillas de velours

---



## Paquete cromado.

Impensable en 1979: la Clase G con un toque cromado. Sólo para quienes saben estar a la altura. Con estilo, como la parrilla del radiador con tres lamas en acabado cromado y estrella Mercedes en el centro. O, en el interior, los aros cromados en torno a los altavoces de las puertas delanteras. Los modelos Mercedes-AMG incluyen de serie un elemento exclusivo: la parrilla del radiador AMG con rejilla cromada y distintivo «AMG».

El paquete cromado opcional –de serie para los modelos Mercedes-AMG– está pensado para todos aquellos que viven sin mirar atrás.

### SIMPLEMENTE BRILLANTE

---

Listones cromados en torno a la moldura del mando de ajuste del asiento

---

Marcos cromados en torno a los altavoces de las puertas delanteras

---

Protector cromado del borde de carga con distintivo «Mercedes-Benz» o «AMG»

---

Parrilla del radiador con insertos cromados

---

## Paquete exclusivo.

El paquete exclusivo —opcional para G 350 d y G 500— provoca admiración con unos equipos fuera de serie. Incluso los listones de umbral se iluminan. El techo interior diseño en microfibra DINAMICA de color negro se despliega sobre el elegante habitáculo, en el que destaca la presencia de materiales cuidadosamente escogidos.



### LUJO Y CUERO

---

Paquete de asientos de confort (asientos multicontorno climatizados para el conductor y el acompañante)

---

Tablero de instrumentos en cuero negro

---

Techo interior diseño de microfibra DINAMICA en color negro

---

Listones de umbral iluminados

---

A close-up photograph of a car's interior, focusing on a brown leather seat with a prominent diamond-stitch pattern. The stitching is a darker shade of brown, creating a grid of diamond shapes. A black steering wheel is visible in the upper right corner, partially obscuring the seat. The lighting is soft, highlighting the texture of the leather.

Una máquina  
de artesanía.



## Paquete exclusivo diseño.

Ha llegado muy alto. A un punto en el que la artesanía y el perfeccionismo alcanzan sus máximas cotas. Donde los materiales selectos se tratan con el máximo cuidado por el detalle. Donde cada costura es toda una declaración. El paquete exclusivo diseño para modelos Mercedes-AMG —opcional para Mercedes-AMG G 63— impone carácter y refuerza la individualidad. Incluye una serie de equipos perfectamente coordinados, asientos deportivos en cuero diseño bicolor para el conductor y el acompañante en seis combinaciones cromáticas. Cuestión de singularidad: el pespunteado de rombos.

El paquete exclusivo diseño sólo está disponible en combinación con el paquete de asientos de confort (de serie para Mercedes-AMG G 65).

### COMPONENTES EN RESUMEN

---

Escudo «AMG» en los reposacabezas delanteros NECK-PRO (sólo Mercedes-AMG G 65)

---

Asientos deportivos AMG delante, tapizados en cuero diseño bicolor y con placas «AMG» en los respaldos

---

Parte central de los asientos y panel central de las puertas con diseño de rombos en seis colores diseño

---

Tablero de instrumentos con revestimiento en cuero diseño negro

---





RL8



RM9 RM6



RL5



RM0 RK5



## Llantas.

RL8 Llanta de aleación de 45,7 cm (18") y 5 radios, color plata, con neumáticos 265/60 R 18 (de serie para G 350 d)

RL5 Llanta de aleación de 45,7 cm (18") y 5 radios, color gris titanio y pulida a alto brillo, con neumáticos 265/60 R 18 (opcional para G 350 d y G 500)

RM9 Llanta de aleación de 45,7 cm (18") y 5 radios dobles, color plata, con neumáticos 265/60 R 18 (de serie para G 500, opcional para G 350 d)

RM0 Llanta de aleación de 45,7 cm (18") y 5 radios dobles, color gris titanio, con neumáticos 265/60 R 18 (opcional para G 350 d y G 500)

RM6 Llanta de aleación de 48,3 cm (19") y 5 radios, color gris titanio, con neumáticos 275/55 R 19 (forma parte del paquete deportivo opcional para G 350 d y G 500)

RK5 Llanta de aleación de 48,3 cm (19") y 5 radios, color negro, con neumáticos 275/55 R 19 (opcional en combinación con el paquete deportivo opcional para G 350 d y G 500)



R10



RM1 R11



R10 Llanta de aleación AMG de 50,8 cm (20") y 5 radios dobles, color gris titanio y pulida a alto brillo, con neumáticos 275/50 R 20 (de serie para Mercedes-AMG G 63)

RM1 Llanta de aleación AMG de 50,8 cm (20") y 5 radios, color gris titanio y pulida a alto brillo, con neumáticos 275/50 R 20 (de serie para Mercedes-AMG G 65)

R11 Llanta de aleación de 50,8 cm (20") y 5 radios, color negro mate y pulida a alto brillo, con neumáticos 275/50 R 20 (opcional para Mercedes-AMG G 63 y G 65)

#### ↘ MÁS INFORMACIÓN

Solicite otros detalles relacionados con la oferta de la Clase G en su Concesionario Mercedes-Benz.



## Ya sueña con los viajes que va a realizar. Abróchese el cinturón.

Pocos automóviles son capaces de despertar tantas expectativas como la Clase G. Nuestros servicios individualizados le ayudan a satisfacerlas todas. No importa qué camino decida tomar, Mercedes-Benz estará a su lado.

**Mercedes-Benz Financial Services.** La Clase G es sinónimo de fiabilidad y seguridad. Su capacidad de adaptación a cualquier terreno es legendaria. Igualmente en Mercedes-Benz Financial Services le daremos todas las facilidades para que empiece a disfrutarlo cuanto antes, poniendo a su disposición la clase de financiación que mejor se adapte a sus necesidades. Porque somos especialistas en la financiación de vehículos Mercedes-Benz. Por ello, podemos ofrecerle desde una financiación o Leasing tradicionales, a nuestro exclusivo producto Alternative ofreciendo la forma más flexible para comprar un Mercedes-Benz, facilitándole el pago del vehículo mediante cuotas reducidas, comprometiéndose a un plazo corto de tiempo. Además,

Mercedes-Benz, le garantiza un valor mínimo por su vehículo que le permite tener 3 opciones al finalizar el contrato: cambiarlo, devolverlo o quedárselo. Diríjase a su concesionario Mercedes-Benz o consulte en [www.mercedes-benz.es](http://www.mercedes-benz.es)

**Acuerdos de servicio Mercedes-Benz.** Disfrute de cada trayecto en su Clase G y olvídense de las preocupaciones gracias a nuestros acuerdos de servicio. Le ofrecen seguridad en la planificación a largo plazo y transparencia en relación con los trabajos de mantenimiento a realizar.<sup>1</sup> Con ello, las visitas al taller dejan de ser motivo de inquietud y usted puede concentrarse en las cosas que realmente

importan. Por ejemplo, atravesar el Sáhara. En su Concesionario Mercedes-Benz estarán encantados de asesorarle y elaborar junto a usted una oferta personalizada.

**Garantía de movilidad Mobilo.** Si en algún momento no puede proseguir la marcha a causa de una avería técnica, un accidente, pequeñas adversidades o vandalismo, Mobilo<sup>2</sup> le brinda asistencia de forma rápida. Con una validez máxima de 30 años en 40 países de Europa, incluye asistencia in situ, vehículo de sustitución, servicio de grúa o una noche de hotel. Y siempre que necesite ayuda puede ponerse en contacto con nosotros desde cualquier lugar de Europa llamando al número gratuito 00800 1 777 7777.

<sup>1</sup> Si desea conocer los términos exactos, consulte las Condiciones generales de contratación.

<sup>2</sup> Una vez finalizado el período de validez inicial (dos años a partir de la fecha de matriculación), Mobilo puede renovarse con cada servicio de mantenimiento realizado en un Taller Autorizado Mercedes-Benz.

## ¿Qué sería del automovilismo sin Mercedes-Benz?

El primer vehículo que ganó una carrera de coches iba propulsado por un motor Daimler. El primer Mercedes era un vehículo de competición. Y los legendarios «flechas de plata», un mito. El compromiso deportivo de Mercedes-Benz tiene una larga tradición. El automovilismo conforma la marca y cada vehículo de la estrella hasta nuestros días. Experimente una historia única como si hubiese ocurrido ayer en el Museo Mercedes de Stuttgart.

### ↘ MÁS INFORMACIÓN

Conozca lo que mueve el mundo desde hace más de 125 años, emprenda un viaje fascinante a lo largo de la historia de la automoción en el Museo Mercedes-Benz. Más de 1.500 objetos expuestos en 16.500 metros cuadrados le esperan, entre ellos piezas únicas como un Mercedes de 1902, el más antiguo conservado hasta hoy, o los legendarios «alas de gaviota». Bienvenido al mundo de la innovación:

[www.mercedes-benz-classic.com/museum](http://www.mercedes-benz-classic.com/museum)



## ¿Qué sería Mercedes-Benz sin el automovilismo?

El 3 de junio de 1934, la Carrera Internacional Eifel en el Nürburgring dio origen al mito de las «flechas de plata». El equipo oficial de las «flechas de plata», el MERCEDES AMG PETRONAS, continúa esta tradición en la temporada 2014 de la Fórmula 1. Un compromiso que se ha visto recompensado con una impresionante doble victoria: el triunfo en el campeonato de constructores y en el de pilotos. Pero los éxitos no se limitan a los circuitos de competición. Cada metro recorrido en ellos supone un impulso adicional al desarrollo de la tecnología híbrida para la producción en serie.

### ↘ MÁS INFORMACIÓN

Descubra la fascinación de la Fórmula 1 de forma multimedial.  
<http://www.facebook.com/MercedesAMGF1>  
<http://twitter.com/MERCEDESAMGF1>  
<http://www.youtube.com/user/MERCEDESAMGPETRONAS>  
<http://plus.google.com/+Mercedesamgf1/posts>  
<http://instagram.com/MercedesAMGF1#>  
<http://www.MercedesAMGF1.com>



MERCEDES AMG PETRONAS F1 W06 Hybrid, temporada 2015.

## Competencia todoterreno. ¿Está preparado?

La Clase G provoca tanto entusiasmo en un elegante bulevar como en un profundo barrizal. Y con unas cifras que infunden valor y despiertan deseos.

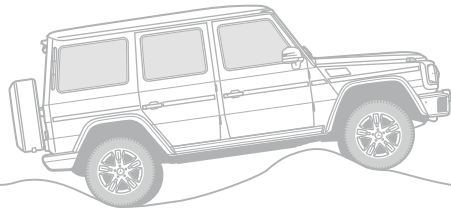

Ángulo de rampa de 24°.

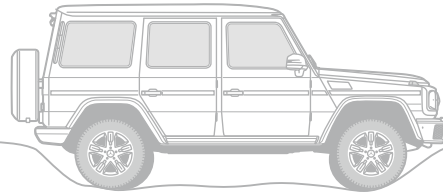

Ángulo de ataque de 30°, ángulo de salida de 30°. Modelos AMG: ángulo de ataque y ángulo de salida de 27°.

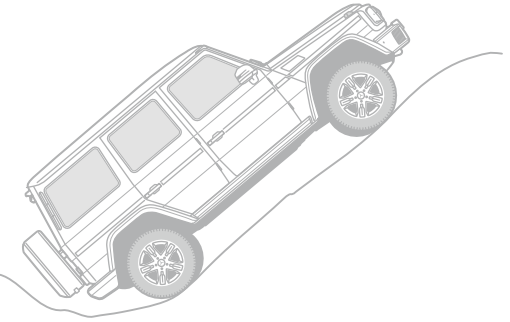

Capacidad ascensional de hasta el 100% (80% en los modelos AMG) según la superficie.

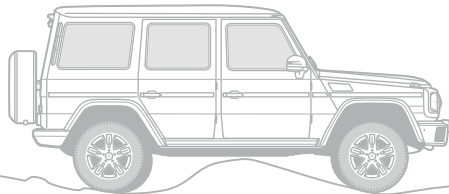

Altura libre sobre el suelo de 23,5 cm (22 cm en los modelos AMG).

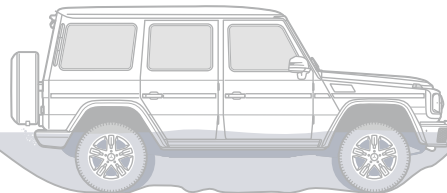

Profundidad de vadeo máxima 60 cm.

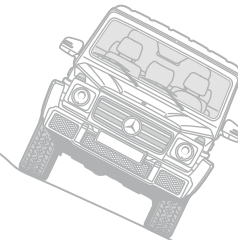

Estabilidad de marcha con inclinación lateral de hasta el 54%.



## ¿Cómo se mide una leyenda?

Es fácil comprobar su longitud, altura o anchura. Pero sólo quien ya la ha conducido puede determinar el alcance de su aura.

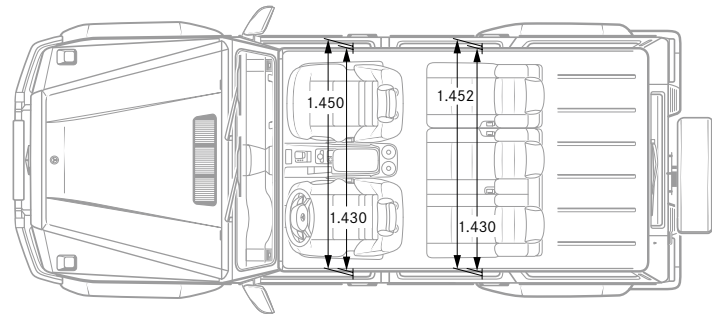
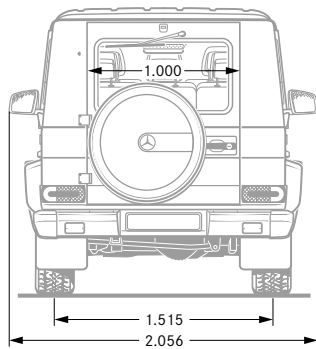
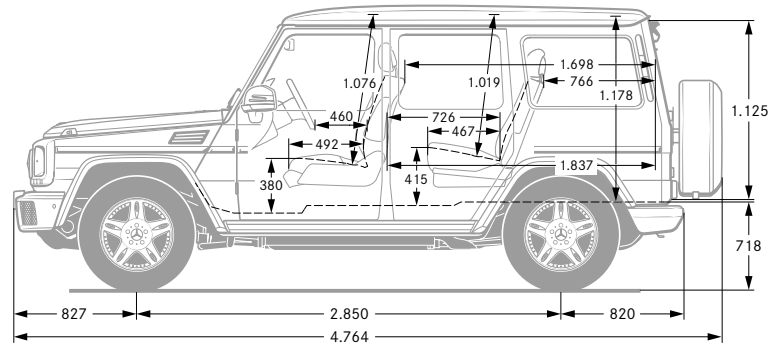
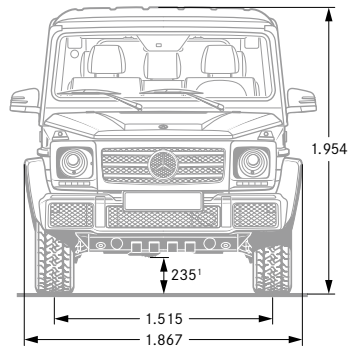

<sup>1</sup> Con M.M.A. Las cotas indicadas son valores medios expresados en milímetros, para vehículos con el equipamiento de serie y sin carga.

# Tapizados y molduras.

---

## Tapizados en tela/cuero

- SP1 Negro<sup>1</sup>
- SP3 Negro<sup>2</sup>
- SP4 Gris alpaca
- SP5 Marrón castaño

---

## Tapizados en cuero diseño

- ZF7 diseño negro<sup>3</sup>
- ZF3 diseño porcelana
- ZK6 diseño arena
- ZH2 diseño marrón claro
- ZN9 diseño gris titanio pearl
- ZF5 diseño rojo clásico
- ZK8 diseño rojo místico
- ZF4 diseño marrón castaño

---

## Tapizados en cuero diseño bicolor

- ZF3 diseño porcelana/negro<sup>5</sup>
- ZF5 diseño rojo clásico/negro<sup>5</sup>
- ZK6 diseño arena/negro<sup>5</sup>
- ZH2 diseño marrón claro/negro<sup>5</sup>
- ZN9 diseño gris titanio pearl/negro<sup>5</sup>
- ZF7 diseño negro/negro<sup>4, 5</sup>

---

## Molduras

- Z11 Madera de álamo antracita<sup>1</sup>
  - V56 Madera de raíz de nogal marrón brillante<sup>2</sup>
  - ZG6 Fibra de carbono AMG
  - ZT0 Madera de álamo diseño marrón claro satinado
  - ZG8 Lacado brillante diseño blanco champán
  - ZG2 Lacado brillante diseño negro<sup>3, 4</sup>
- 

<sup>1</sup> De serie para G 350 d. <sup>2</sup> De serie para G 500. <sup>3</sup> De serie para Mercedes-AMG G 63. <sup>4</sup> De serie para Mercedes-AMG G 65. <sup>5</sup> Sólo en combinación con el paquete exclusivo diseño.

En la lista de precios encontrará más información relativa a tapizados y molduras.

### Tela



SP1

### Cuero diseño

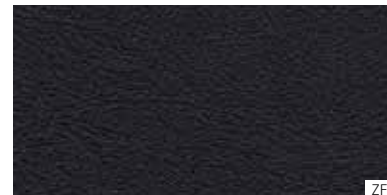

ZF7



ZK8

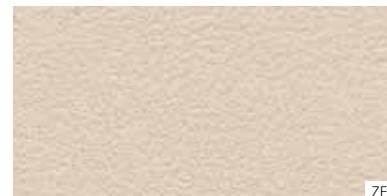

ZF3



ZF4



ZK6

### Cuero



SP3



ZH2



SP4

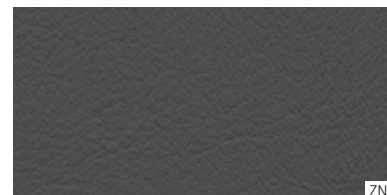

ZN9

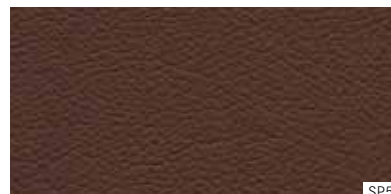

SP5

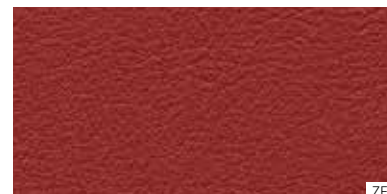

ZF5

**Cuero diseño bicolor**

ZF3



ZF5



ZK6



ZH2

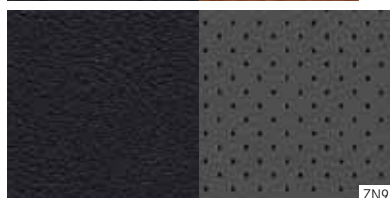

ZN9



ZF7

**Molduras**

Z11



V56



ZG6



ZT0



ZG8



ZG2

# Pinturas.

**Pinturas estándar**

- 9040 Negro
- 9149 Blanco polar

**Pinturas metalizadas<sup>1</sup>**

- 9183 Negro magnetita
- 9197 Negro obsidiana
- 6300 Verde periclase
- 5359 Azul tanzanita
- 3541 Rojo thulita
- 7755 Gris tenorita
- 9775 Plata iridio
- 9792 Plata paladio
- 8796 Marrón citrina
- 9963 Gris indio
- 9988 Plata diamante

**Pinturas diseño manufaktur<sup>1</sup>**

- 0033 diseño negro moca metalizado
- 0041 diseño grafito metalizado
- 0046 diseño negro platino metalizado
- 0032 diseño azul místico bright
- 0037 diseño rojo místico bright
- 0052 diseño marrón místico bright
- 0051 diseño platino magno<sup>2</sup>
- 0056 diseño negro noche magno<sup>2</sup>

**Pinturas del paquete cromático<sup>3</sup>**

- 1278 Solarbeam<sup>3</sup>
- 2173 Sunsetbeam<sup>3</sup>
- 3150 Tomatore<sup>3</sup>
- 6166 Aliengreen<sup>3</sup>
- 4171 Galacticbeam<sup>3</sup>

<sup>1</sup> Opcional. <sup>2</sup> Pintura mate. <sup>3</sup> No disponible para el mercado español.  
Pregunte a su concesionario Mercedes-Benz por otras pinturas individuales diseño.

Pinturas estándar



9040

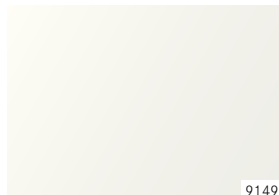

9149

Pinturas metalizadas<sup>1</sup>



9183



9775



9197



9792



6300



8796



5359



9963



3541



9988



7755

Pinturas diseño manufaktur<sup>1</sup>



0033



0037



0041



0052



0046



0051



0032



0056

Pinturas del paquete cromático<sup>3</sup>



1278



2173



3150



6166



4171

## Datos técnicos.

	MOTOR DIÉSEL	MOTORES DE GASOLINA		
	G 350 d	G 500	Mercedes-AMG G 63	Mercedes-AMG G 65
Nº cilindros/disposición	6/V	8/V	8/V	12/V
Cilindrada en cm <sup>3</sup>	2.987	3.982	5.461	5.980
Potencia nominal <sup>1</sup> en kW (CV)/rpm	180 (245)/3.600	310 (422)/5.250-5.500	420 (571)/5.500	463 (630)/5.000-5.300
Par motor nominal <sup>1</sup> en Nm/rpm	600/1.600-2.400	610/2.250-4.750	760/1.750-5.000	1.000/2.300-4.300
Compresión	15,5	10,5	10,0	9,0
Cambio automático	7G-TRONIC	7G-TRONIC	AMG SPEEDSHIFT PLUS 7G-TRONIC	AMG SPEEDSHIFT PLUS 7G-TRONIC
Aceleración de 0 a 100 km/h en s	8,8	5,9	5,4	5,3
Velocidad máxima aprox. en km/h	192	210	210	230
Neumáticos	265/60 R 18	265/60 R 18	275/50 R 20	275/50 R 20
Combustible	diésel	sin plomo 95	sin plomo 95	sin plomo 95
Consumo de combustible <sup>2</sup> en l/100 km				
ciudad	11,1	14,5	17,2	22,7
carretera	9,1	11,0	11,8	13,7
mixto	9,9	12,3	13,8	17,0
Emissiones de CO <sub>2</sub> en g/km, ciclo mixto <sup>2</sup>	261	289	322	397
Nivel de emisiones <sup>3</sup>	Euro 6	Euro 6	Euro 6	Euro 6
Capacidad del depósito en l, reserva	96/14	96/14	96/14	96/14
Diámetro de giro en m	13,6	13,6	13,6	13,6
Masa en vacío <sup>4</sup> en kg	2.612	2.595	2.550	2.580
M.M.A. en kg	3.200	3.200	3.200	3.200
Masa máxima remolcable con freno/ sin freno en kg	3.500/ 750	3.500/ 750	3.500/ 750	3.500/ 750

Lo mejor para el motor: aceites para el motor originales de Mercedes-Benz.

<sup>1</sup> Potencia nominal y par motor nominal según la Directiva 80/1269/CEE en su versión actual. <sup>2</sup> Los valores indicados han sido determinados según el método de medición prescrito (Reglamento [CE] 715/2007 en su versión actual). Advertencia según la Directiva 1999/94/CE en su versión actual: Los datos no hacen referencia a un vehículo en particular y no forman parte de la oferta, sino que sirven sólo para establecer comparaciones entre los diferentes modelos. <sup>3</sup> Indicación válida solamente dentro de la Unión Europea. <sup>4</sup> Datos según Directiva 92/21/CE, versión 95/48/CE (masa en orden de marcha, con el depósito lleno al 90%, conductor de 68 kg y 7 kg de equipaje) para vehículos con equipamiento de serie. Los equipos opcionales y accesorios pueden incrementar el peso en vacío del vehículo, reduciéndose correspondientemente la carga útil. Encontrarán más datos técnicos en [www.mercedes-benz.es](http://www.mercedes-benz.es)



**Mercedes-Benz es uno de los socios fundadores de la «Laureus Sport for Good Foundation».**

Desde la creación de esta fundación en el año 2000, Mercedes-Benz promueve y apoya los objetivos y valores de este programa benéfico internacional, destinado a mejorar la calidad de vida de niños y adolescentes enfermos o desfavorecidos por medio de proyectos sociales de deporte. «Laureus» se ha convertido en un elemento fundamental de la política de responsabilidad social de Mercedes-Benz. Por esta razón, cada Mercedes nuevo es un estandarte de estos valores. Con la compra de un Mercedes estará usted apoyando la labor de la «Laureus Sport for Good Foundation».

**En relación a los datos contenidos en este catálogo,** pueden producirse cambios en el producto tras el cierre de redacción (19/03/2015). El fabricante se reserva el derecho de efectuar modificaciones en el diseño, la forma, el color o el equipamiento durante el plazo que media entre el pedido y la entrega, siempre y cuando dichas modificaciones o divergencias sean razonablemente aceptables para el comprador y no exista detrimento de los intereses del vendedor. La circunstancia de que el vendedor o el fabricante utilicen códigos especiales para identificar el pedido o el objeto solicitado no supondrá en ningún caso el reconocimiento de derecho alguno sobre éste. Las ilustraciones pueden mostrar, también, equipos opcionales y accesorios no pertenecientes al equipamiento de serie. Posibles diferencias entre la pintura original y el color reproducido se deben a la técnica de impresión. Esta publicación se difunde a nivel internacional. Las informaciones contenidas referentes a prescripciones legales y fiscales y sus efectos son válidas solamente para España en la fecha del cierre de redacción de la publicación. Si desea conocer las prescripciones vigentes en otros países y sus efectos, se recomienda acudir a su Concesionario Oficial y Taller Autorizado Mercedes-Benz.

[www.mercedes-benz.es](http://www.mercedes-benz.es)

**Retirada de vehículos al final de su vida útil.** Con mucho gusto nos hacemos cargo de su Clase G para su eliminación ecológica de conformidad con la directiva de la Unión Europea (UE) sobre los vehículos al final de su vida útil, pero aún han de pasar muchos años hasta que llegue ese momento.

Para facilitarle la devolución de su vehículo, existe una red de centros autorizados de recepción/tratamiento de vehículos para su reciclado, en los que puede depositar su vehículo de forma gratuita. De ese modo, contribuye notablemente a completar el círculo cerrado de utilización de los materiales y a la preservación de los recursos naturales.

Si desea más información sobre el reciclaje de vehículos al final de su vida útil, la reutilización de los materiales y las condiciones de recepción de los vehículos, consulte la página web de Mercedes-Benz en su país.