



JEEP WRANGLER



JEEP® WRANGLER. EL GENUINO AVENTURERO.

Durante más de 70 años, Jeep® ha sido el verdadero icono de la libertad. El Wrangler actual nace con toda esta extraordinaria experiencia, listo para vivir nuevas aventuras en cualquier lugar que desee: conectar con todo lo que está buscando desde el principio, subir desde un punto de vista diferente, sumergirse en lo inesperado. El Wrangler está fabricado para resistir y estar siempre a tu lado, llevándote a nuevas cotas. Para crecer, para soñar, para ser el que tiene el control: con el Jeep® Wrangler, tienes un mundo abierto frente a ti.

SPORT



RUBICON







JEEP® WRANGLER. EL ICONO DE ESPÍRITU AVENTURERO.

¿Por qué el Wrangler es un icono de libertad? Bueno, tan sólo echa un vistazo y lo entenderás. La icónica parrilla de siete ranuras es el símbolo en sí mismo de la marca Jeep®, con todo lo que eso significa. Diseñado para resistir en cualquier condición y forjado para lo más extremo: cada detalle en el diseño exterior está fabricado con una gran dosis de atención. Para disfrutar de increíbles sensaciones todo lo que necesitas hacer es abrir el techo y sentir la fuerza del viento en tu cabello.

EL BUSCADOR DE AVENTURAS.



Un auténtico aventurero sabe que los pequeños detalles consiguen grandes experiencias. Por eso el Wrangler incorpora detalles funcionales y estéticos que le confieren un aspecto elegante. Desde los cierres del capo o las bisagras a la vista de las puertas hasta las robustas costuras, la parrilla frontal de siete ranuras y los pasos de rueda en color de la carrocería del Sahara.



POR ENCIMA DE CUALQUIER EXPECTATIVA.



El techo rígido Freedom Top es un techo modular de 3 piezas que permite controlar la exposición al sol del habitáculo. Deja entrar el sol en tu Wrangler incluso con temperaturas frías abriendo los dos paneles frontales y disfrutando del calor del sol.









JEEP® WRANGLER.
EL EXPLORADOR DE LA BELLEZA INTERIOR.

El espíritu de aventura se encuentra en cada uno de nosotros: todo lo que tienes que hacer es dar rienda suelta y dejarlo en libertad. Es por eso que los interiores de Wrangler son refinados y cuidados al detalle: el habitáculo hace que cada viaje sea cómodo y divertido con elementos de calidad y paneles de tacto suave. Gracias a sus superficies resistentes a las inclemencias del tiempo y a su interior lavable el Wrangler siempre recibe de buen grado un remojón.

AVENTURERO DESDE CUALQUIER PUNTO DE VISTA.



En el Wrangler circularás a una altura con la elevación suficiente para ver la carretera como a ti te gusta. El asiento del conductor ajustable en altura te permite ver más allá de lo que nunca soñaste. El volante pone el control de velocidad, el control de audio y los controles del ordenador de a bordo (EVIC) de serie al alcance de tus dedos.



EXPLORA DESDE UN LUGAR PRIVILEGIADO.



Los asientos tapizados en tela del Wrangler son confortables y duraderos. El asiento y el respaldo son mullidos y envolventes para que tú y tu acompañante disfrutéis del camino con comodidad, también gracias al agarre frontal. Mientras disfrutas de la conducción off-road es importante que guardes tus objetos personales de valor en el espacio portaobjetos central de grandes dimensiones y en las redes de almacenamiento situadas en todas las puertas.

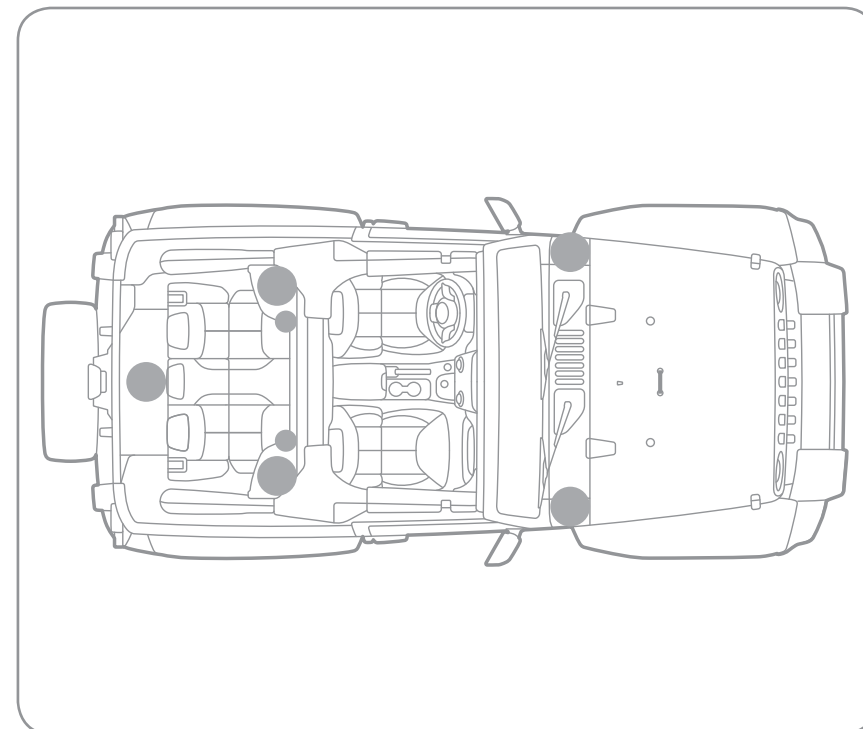

El sistema de audio premium Alpine con nueve altavoces crea un entorno acústico de gran realismo mediante la utilización de un amplificador de 552 vatios, dos altavoces de agudos (tweeters), un subwoofer de 8x12 pulgadas, cuatro altavoces de 6,5 pulgadas y dos altavoces de 3,5 pulgadas situados en la barra antivuelco del techo. Alpine es conocida por ofrecer excelente definición y equilibrio de tonos. Bienvenido a una nueva ola en la ingeniería del sonido (de serie en versiones Sahara y Rubicon).



MAS LIBERTAD AL ENTRETENIMIENTO.

Gestiona todos tus dispositivos con el Sistema UConnect™.



COMANDOS POR VOZ.

Simplifica la conducción al permitir que mantenga la vista en la carretera y las manos en el volante. Seleccione con la voz las emisoras de radio y realice llamadas.



NAVEGADOR.

UConnect™ también proporciona navegación GPS con introducción de destino por comandos de voz. Encuentra un restaurante, aeropuerto, museo o centro comercial y obtén las indicaciones de una forma sencilla.



TELÉFONO.

Hablar por teléfono mientras conduce nunca había sido tan fácil, ni responsable. El teléfono UConnect® es el sistema de comunicación de activación por voz del vehículo que le permite hablar con su teléfono compatible con Bluetooth® a través de un manos libres virtual.



MÚSICA.

Dispondrás de varias formas de acceso a tu música: CD/DVD, MP3, puerto USB remoto, entrada auxiliar de audio AUX, disco duro de almacenamiento, comandos por voz y Bluetooth® streaming audio.





JEEP® WRANGLER.
EL MAESTRO DE EXPERIENCIAS SIN LÍMITE.

Cualquier gran aventura no es posible sin capacidad y rendimiento. Por eso Wrangler tiene un corazón fuerte y generoso dispuesto a cumplir con las experiencias de conducción más exigentes y extremas: con su motor diésel y transmisión automática, nada puede detenerlo. La búsqueda de la libertad también puede ser compatible con ahorro de combustible: el sistema Stop & Start es un equipamiento de serie en los vehículos con transmisión manual.

DISFRUTA DEL CONTROL.

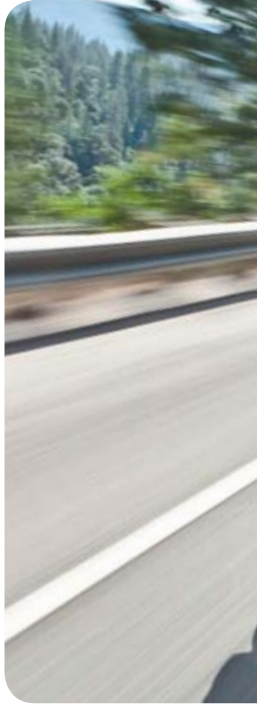

La fortaleza de Jeep® Wrangler te ayuda en la carretera o fuera de ella. El Wrangler trabaja para superar con seguridad los retos diarios.



TRACCIÓN. Su tracción permanente le ayuda a avanzar de forma controlada en caminos nevados y puentes helados. Podrá subir dunas empinadas y dominar las pistas embarradas. Puede que otros teman los terrenos complicados, pero su Wrangler dispone de una tracción que le permitirá dominar todo tipo de topografías y condiciones de conducción.

ARTICULACIÓN. Los sistemas de suspensión del Wrangler mejoran las prestaciones en carretera y fuera de ella al maximizar la flexibilidad, la articulación de los ejes y el recorrido de la rueda. Cuando una o varias ruedas se levantan, el sistema 4x4 de Jeep® contribuye a que el resto permanezca en el suelo para que siga avanzando.

MANIOBRABILIDAD. Todos los Wrangler han nacido con la atlética capacidad de moverse a través de pasos estrechos, eludir situaciones de emergencia y evitar daños estéticos en los bajos gracias a una distancia entre ejes optimizada y a la precisión de la dirección.

ALTURA LIBRE AL SUELO. Póngase al volante sabiendo que su Wrangler dispone de ángulos de ataque, salida y ventral optimizados, diseñados para pasar por encima de troncos, rocas y superficies irregulares. Asimismo, el bastidor queda protegido gracias a las placas inferiores de protección que cubren los elementos más importantes de los bajos de su vehículo.

VADEO. Atraviese arroyos con confianza gracias a las juntas herméticas adicionales de la instalación eléctrica y de la carrocería, además de la elevada ubicación de la toma de aire.



POTENCIA PARA EXPLORAR.



El motor 2.8 DOHC de 4 cilindros y 16 válvulas Common-Rail Diesel (CRD) proporciona 200 CV a 3.600 rpm y hasta 460 Nm de par a 1.600–2.600 rpm (con transmisión automática). Consigue una excepcional eficiencia y rendimiento



combinado con la transmisión automática con autostick. Esta transmisión controla electrónicamente el par del motor y ayuda a que pueda moverse suavemente por todo el rango de marchas con un mayor placer de conducción.



JEEP® WRANGLER.
EL MEJOR COMPAÑERO DE VIAJE.

No importa si usted está de camino a sus vacaciones o por un sendero en la montaña: El Wrangler estará siempre a tu lado apoyando tu aventura de la forma más eficiente y segura. Incorpora la mejor tecnología en seguridad con una fuerte estructura que protege a ti y a tus pasajeros en las situaciones más complicadas. Es más fácil alcanzar nuevos límites con un socio tan fuerte a tu lado.



SEGURO EN CUALQUIER AVENTURA.

AIRBAGS DELANTEROS MULTITAPA DE ÚLTIMA GENERACIÓN. Estos airbags de serie proporcionan una protección casi instantánea a los ocupantes al ajustar la salida del airbag según la gravedad del impacto.

AIRBAGS LATERALES DELANTEROS. Se despliegan en el lateral exterior de cada asiento delantero para proporcionar una protección adicional al conductor y copiloto en determinadas situaciones. Cada uno de los airbags laterales tiene su propio sensor de colisión, de forma que se activa el airbag sólo en el lado en el que se produce el impacto.

SISTEMA AVANZADO DE RESPUESTA EN CASO DE ACCIDENTE (EARS). Este sistema facilita al personal de emergencias localizar y llegar a los ocupantes en caso de accidente, encendiendo la iluminación interior y las luces de emergencia y desbloqueando las puertas tras la activación de los airbags.

SISTEMA DE MONITORIZACIÓN DE PRESIÓN DE NEUMÁTICOS. Los sensores que incluyen controlan de forma continua la presión de los neumáticos e informan inmediatamente al conductor cuando los niveles son inferiores al nivel mínimo aceptable.

ASISTENCIA DE ARRANQUE EN CUESTA (HSA) Y CONTROL DE DESCENSOS (HDC). La HSA evita que el Wrangler se desplace al arrancar en una pendiente ascendente o descendente. Mantiene el vehículo quieto durante dos segundos después de que el conductor haya levantado el pie del pedal del freno, para que tenga tiempo de pisar el acelerador. El HDC se incluye con la transmisión automática y permite el descenso del Wrangler sobre pendientes pronunciadas a una velocidad regular y constante.

CONTROL ELECTRÓNICO DE ESTABILIDAD (ESC). Se trata de un sistema avanzado diseñado para ayudar a los conductores a mantener el control de sus vehículos en todo momento. Integra el asistente de frenada de emergencia, el control de tracción, la mitigación electrónica del balanceo (ERM) y controla de forma constante la trayectoria definida por el conductor en relación a la trayectoria real del vehículo. Cuando es necesario, el ESC frena y/o reduce automáticamente el par del motor. Mientras, la ERM calcula la posibilidad de que las ruedas se despeguen del suelo y reduce la potencia del motor y acciona los frenos si fuera necesario.

INMOVILIZADOR DEL MOTOR SENTRY KEY®. Un código único, incluido en la llave, emparejado únicamente con su vehículo, contribuye a mantener el Wrangler a salvo con su propietario.

PROLONGACIONES DEFORMABLES DE LOS LARGUEROS DEL CHASIS PARA ABSORCIÓN DE ENERGÍA. Los extremos de los largueros frontales hidroformados proporcionan protección a velocidades bajas.

FAROS Y LUCES ANTINEBLA HALÓGENOS. Mejoran la visibilidad de la carretera durante la noche o en condiciones meteorológicas adversas.

RETROVISORES EXTERIORES ELÉCTRICOS Y CALEFACTABLES. Derrita la nieve y el hielo de los retrovisores, mientras entra en calor.







JEEP® WRANGLER. EL BUSCADOR DE CAMINOS.

La mitad de la aventura es elegir el camino a seguir. Con el Wrangler puedes tener tres opciones diferentes, todos sin compromisos: Sport, Sahara y Rubicon llevan todos el mismo ADN. Nunca olvides vivir aventuras al aire libre y alejarte del aburrimiento: deportes extremos, senderos rocosos, bosques embarrados o dunas de arena son el escenario perfecto para disfrutar del Wrangler.

JEEP® WRANGLER SPORT. CAPACIDAD ANTE CUALQUIER.



Ya sea el Wrangler Sport de cuatro plazas y dos puertas o el Sport Unlimited de cinco plazas y cuatro puertas, este modelo de acceso a la gama Wrangler le adentrará en el emocionante mundo de aventuras que proporciona la tracción a las cuatro ruedas. Incluye una larga lista de equipamiento de serie:



DE SERIE:

SPORT

- Motor 2.8 CRD con transmisión manual de 6 velocidades
- Sistema de tracción a las cuatro ruedas Command-Trac®
- Eje trasero de alta resistencia Dana® 44
- Eje delantero de alta resistencia Dana® 30
- Control electrónico de estabilidad (ESC)
- Asistencia de arranque en cuesta (HSA) y Mitigación electrónica del balanceo (ERM)
- Inmovilizador antirrobo del motor Sentry Key®
- Placas inferiores de protección para el depósito de combustible y la caja transfer
- Faros y luces antiniebla halógenos
- Capota de lona Sunrider®
- Medias puertas metálicas extraíbles
- Sistema Uconnect® 135 con radio AM/FM/CD compatible con MP3/WMA
- Ordenador de a bordo (EVIC)
- Equipo de sonido con seis altavoces
- Asientos con tapicería de tela
- Amplia consola central con cerradura
- Alfombrilla en zona de carga, reversible con el logo Jeep.
- Interior lavable con tapizado extraíble y tapones de drenaje

JEEP® WRANGLER SAHARA. EN EL CENTRO DE CUALQUIER AVENTURA.



El Sahara y el Sahara Unlimited, con estribos laterales y pasos de rueda del color de la carrocería, encarnan la mezcla perfecta de capacidad y comodidad. El Sahara incluye una larga lista de elementos de serie:



DE SERIE:



- Motor 2.8 CRD con transmisión manual de 6 velocidades
- Sistema de tracción a las cuatro ruedas Command-Trac
- Eje trasero de alta resistencia Dana® 44
- Eje delantero de alta resistencia Dana® 30
- Control electrónico de estabilidad (ESC)
- Asistencia de arranque en cuesta (HSA) y mitigación electrónica del balanceo (ERM)
- Inmovilizador antirrobo del motor Sentry Key®
- Placas inferiores de protección para el depósito de combustible y la caja transfer
- Estribos laterales
- Pasos de rueda del color de la carrocería
- Puertas metálicas completas extraíbles
- Elevalunas eléctricos y cierre centralizado
- Retrovisores eléctricos y calefactables
- Techo duro Freedom-Top color negro
- Sistema multimedia Uconnect® con radio CD/DVD/MP3, pantalla táctil de 6,5", disco duro de almacenamiento, puerto USB y entrada auxiliar de audio
- Ordenador de a bordo (EVIC)
- Equipo de sonido premium Alpine®
- Asientos con tapicería de tela
- Amplia consola central con cerradura
- Volante en piel con control de velocidad, del audio y del EVIC
- Llantas de aluminio de 18 pulgadas

JEEP® WRANGLER RUBICON. MÁS ALLÁ DEL OFF-ROAD.



El Rubicon y el Rubicon Unlimited salen de fábrica como guerreros nacidos para conquistar el extenuante Rubicon Trail. El Wrangler más alto de la gama está hecho para aquellos que quieren experimentar la auténtica experiencia de la tracción a las cuatro ruedas.



DE SERIE:

RUBICON

- Motor 2.8 CRD con transmisión automática de 5 velocidades
- Sistema de tracción a las cuatro ruedas Rock-Trac®
- Diferenciales delantero/trasero bloqueables Tru-Lok®
- Sistema de desconexión de la barra estabilizadora delantera
- Ejes trasero/delantero de alta resistencia Dana® 44
- Amortiguadores monotubo de alta presión con tecnología de válvulas ajustable a baja velocidad
- Sistema de suspensión reforzada
- Control electrónico de estabilidad (ESC)
- Asistencia de arranque en cuesta (HSA) y mitigación electrónica del balanceo (ERM)
- Inmovilizador antirrobo del motor Sentry Key®
- Placas inferiores de protección para el depósito de combustible y la caja transfer
- Protecciones laterales inferiores Rock Rails
- Techo duro Freedom-Top color negro
- Sistema multimedia Uconnect® con radio CD/DVD/MP3, pantalla táctil de 6,5", disco duro de almacenamiento, puerto USB y entrada auxiliar de audio
- Ordenador de a bordo (EVIC)
- Equipo de sonido premium Alpine®
- Asientos con tapicería de tela
- Amplia consola central con cerradura
- Volante en piel con control de velocidad, del audio y del EVIC
- Llantas de aluminio de 17 pulgadas en color gris mineral

COLORES.

Cada aventura tiene su color.

Elige el tuyo.



Marrón Copper*



Azul Hydro



Rojo Firecracker



Amarillo Baja



Naranja Sunset

*disponible únicamente en la versión Sahara



Blanco Brillante



Verde Tank



Gris Metal



Negro Sólido



Anvil

ACCESORIOS MOPAR. UN TOQUE ÚNICO DE PERSONALIDAD.



Cobertor de la rueda de repuesto.



Adhesivo para el capo en Negro Mate y con logo Jeep. También disponible en Gris Mate.



Protectores inferiores de las puertas en acero con logo Jeep.



- Parrilla en color negro satinado.
- Luces de día con marco en color negro.
- Llantas de aluminio pintado de 17" con cápsulas centrales con logo Jeep.
- Estriberas laterales cromadas.
- Medias puertas metálicas delanteras.
- Carcasas de retrovisores exteriores con logo Jeep.

LLANTAS.



Acero de 16"
De serie en Sport.



Aluminio de 18"
De serie en Sahara.



Aluminio cromado de 18"
diseñado por Mopar



Aluminio de 17"
Opcional en Sport.



Aluminio de 17"
De serie en Rubicon.



Aluminio pintado de 17"
Diseñado por Mopar.



Jeep®

Este catálogo es una publicación del Grupo Chrysler LLC. Todas las imágenes y especificaciones de producto están basadas en información actualizada en el momento de la aprobación de esta publicación. El Grupo Chrysler LLC se reserva el derecho a hacer cambios cada cierto tiempo sin previo aviso ni obligación alguna en precios, especificaciones, colores, materiales y cambiar o dejar de comercializar modelos cuando fuera necesario con el propósito de mejorar el producto o por razones de diseño y/o marketing.

Jeep, es una marca registrada del Grupo Chrysler LLC.

Jeep.es